

ГОСУДАРСТВЕННОЕ ОБЛАСТНОЕ БЮДЖЕТНОЕ  
ПРОФЕССИОНАЛЬНОЕ ОБРАЗОВАТЕЛЬНОЕ УЧРЕЖДЕНИЕ  
«Усманский многопрофильный колледж»

СОГЛАСОВАНО  
Руководитель инспекции  
Гостехнадзора по Липецкой  
области



Рассмотрено  
на заседании  
педагогического Совета



**РАБОЧАЯ ОСНОВНАЯ ОБРАЗОВАТЕЛЬНАЯ ПРОГРАММА**

Уровень профессионального образования  
**Профессиональное обучение**

Образовательная программа  
**Профессиональная подготовка**

Профессия 19205 Тракторист-машинист сельскохозяйственного  
производства

Форма обучения: очная, курсовая

Квалификации выпускника

Тракторист-машинист сельскохозяйственного производства  
(категории С,Е)

**Рецензия**  
**основной образовательной программы**  
**профессиональной подготовки по профессии**  
**19205 Тракторист-машинист сельскохозяйственного производства**  
**(категории «С», «Е»)**

Основная образовательная программа профессиональной подготовки по профессии 19205 Тракторист-машинист сельскохозяйственного производства разработана в соответствии с профессиональным стандартом "Тракторист-машинист сельскохозяйственного производства" (Зарегистрировано в Минюсте России 03.07.2014 N 32956), "Примерной программой подготовки трактористов категории "С", Примерной программой подготовки трактористов категории "Е" (утв. Минобрнауки России 24.09.2001), Федеральным государственным образовательным стандартом среднего профессионального образования (далее – СПО) по профессии 35.01.13 Тракторист – машинист сельскохозяйственного производства, утвержденного приказом Министерства образования и науки Российской Федерации № 740 от 02.08.2013 г., зарегистрированного Министерством юстиции (рег. от 20.08.2013 г. № 29506) с изменениями и дополнениями от 09.04.2015 г. (приказ №390 Министерства образования и науки Российской Федерации), постановлением Правительства РФ от 12.07.1999 г. № 796 «Об утверждении Правил допуска к управлению самоходными машинами и выдачи удостоверений тракториста-машиниста (тракториста) на основе Государственного образовательного стандарта РФ ОСТ 9 ПО 03. (1.1, 1.6, 11.2, 11.8, 22.5, 23.1, 37.3, 37.4, 37.7) (с изменениями и дополнениями от 6 мая 2011 г. N 351, от 17 ноября 2015 г.).

Комплект включает:

- ✓ Профессиональный стандарт;
- ✓ Учебный план;
- ✓ Календарный учебный график;
- ✓ Рабочие программы учебных дисциплин;
- ✓ Рабочие программы учебной (индивидуальное вождение) и производственной практик;
- ✓ ФОС учебных дисциплин и практик;
- ✓ Программу итоговой аттестации (квалификационный экзамен).

Учебный план включает в себя перечень учебных дисциплин, производственной практики, промежуточную и итоговую аттестацию слушателей и их распределение по периоду обучения.

Все учебные дисциплины и производственная практика расположены так, чтобы обеспечить связь между ними. Время на изучение определялось исходя из его важности для профессиональной подготовки.

Все учебные дисциплины и производственная практика объединены в циклы:

- теоретическое обучение;
- производственное обучение.

При разработке рабочих программ учебных дисциплин и производственной практики учтены обязательные требования профессионального стандарта и актуальные кадровые запросы регионального рынка Липецкой области. Определены требования к материальному обеспечению программы.



В полной мере отражены виды работ, направленные на приобретение профессиональных компетенций.

Программа может быть рекомендована для использования в образовательном процессе филиала ГОБПОУ «Усманский многопрофильный колледж» с.Октябрьское.

Разработанная Основная образовательная программа профессиональной подготовки по профессии 19205 Тракторист-машинист сельскохозяйственного производства соответствует требованиям квалификационных характеристики и может применяться для подготовки рабочих кадров.

30.08.2021г.

Рецензент:

Глава К(Ф)Х Первеев Т.А.



Первеев Т.А.

Государственное областное бюджетное  
профессиональное образовательное учреждение  
«Усманский многопрофильный колледж»

**ЛИСТ СОГЛАСОВАНИЯ**  
**основной образовательной программы**  
**профессиональной подготовки по профессии**  
**19205 Тракторист-машинист сельскохозяйственного производства**  
(код, наименование профессии)

**Квалификация** 19205 Тракторист-машинист сельскохозяйственного производства (категории С,Е)

Срок обучения: 3,5 месяца (529 часов)

Минимальный уровень образования принимаемых на обучение:  
основное общее образование

Форма обучения: очная, курсовая

Контингент слушателей: безработные граждане

Общие сведения о предприятии (организации)

Название предприятия (организации)	Руководитель (Ф.И.О., должность)
КФХ ИП Первеев Т.А.	Первеев Т.А.

**Программная документация, представляемая на согласование:**

Рабочий учебный план

Календарный учебный график

Рабочие программы учебных дисциплин

Рабочая программа учебной (индивидуальное вождение) и производственной практики

Фонд оценочных средств

**Структура основной образовательной программы профессиональной подготовки**

Учебная нагрузка-максимальная: 529 ч, в том числе лабораторных и практических занятий - 153ч.

Наименование дисциплин, практик	Объем часов
Экономический курс	16
Общетехнический курс	40
Специальная технология	264
Производственная практика	160
Консультации	12
Экзамены и зачеты	25
Квалификационный экзамен	12

СОГЛАСОВАНО:

Руководитель КФХ ИП Первеев Т.А.

должность



Первеев Т.А.

Ф.И.О.

Дата согласования «30» августа 2021 г.



## ЗАКЛЮЧЕНИЕ О СОГЛАСОВАНИИ ОСНОВНОЙ ОБРАЗОВАТЕЛЬНОЙ ПРОГРАММЫ ПРОФЕССИОНАЛЬНОЙ ПОДГОТОВКИ

Предприятие (организация) работодателя: КФХ ИП Первеев Т.А.  
(наименование)

Профессия: 19205 Тракторист-машинист сельскохозяйственного производства

Квалификация: 19205 Тракторист-машинист сельскохозяйственного производства  
(категории С,Е)

Нормативный срок освоения ООППП: 3,5 месяца (529 часов)

Автор-разработчик ООППП: филиал ГОБПОУ «Усманский многопрофильный колледж» с. Октябрьское

### ЗАКЛЮЧЕНИЕ

Представленная основная образовательная программа профессиональной подготовки по профессии 19205 Тракторист-машинист сельскохозяйственного производства разработана в соответствии и с учетом:

- требований профстандарта "Тракторист-машинист сельскохозяйственного производства" (*Обобщенная трудовая функция* Выполнение механизированных работ в сельскохозяйственном производстве с поддержанием технического состояния средств механизации)
- запросов работодателей;
- потребностей экономики Липецкой области

### 2.Содержание основной образовательной программы профессиональной подготовки по профессии 19205 Тракторист-машинист сельскохозяйственного производства

2.1. Отражает современные инновационные тенденции в развитии отрасли с учетом потребностей работодателей и экономики Липецкой области;

2.2. Направлено на освоение видов профессиональной деятельности по профессии в соответствии с профстандартом и присваиваемой квалификацией.

**Вывод: основная образовательная программа профессиональной подготовки по профессии 19205 Тракторист-машинист сельскохозяйственного производства соответствует заявкам работодателей по подготовке трактористов-машинистов сельскохозяйственного производства**

Руководитель КФХ ИП Первеев Т.А.

должность



Первеев Т.А.

Ф.И.О.

РАБОЧАЯ ПРОГРАММА  
ДЛЯ ПРОФЕССИОНАЛЬНОЙ ПОДГОТОВКИ  
по профессии «Тракторист-машинист сельскохозяйственного производства»  
(КОД 19205) (кат.«С», «Е»)

Минимальный уровень образования принимаемых на обучение:	основное общее образование
Уровень получаемого образования:	профессиональная подготовка
Контингент слушателей:	безработные граждане
Длительность обучения:	3,5 месяца (529 часов)
Недельная нагрузка аудиторными занятиями:	36-48 часов (6-ти дн. раб. нед.)
Режим занятий:	6-8 часов (учебный час -45минут) ежедневно
Форма обучения:	очная, курсовая
Завершающая форма обучения:	итоговая аттестация
Вид выдаваемого документа:	свидетельство о прохождении обучения установленного образца

## СОДЕРЖАНИЕ

№ п/п	Наименование разделов	Страницы
1	Пояснительная записка	4
2	Общая характеристика	6
3	Характеристика профессиональной деятельности и требования к результатам освоения программы профессиональной подготовки	11
4	Документы, определяющие содержание и организацию образовательного процесса	25
5	Условия реализации программы профессиональной подготовки	29
6	Контроль и оценка результатов освоения программы	32
7	Фонд оценочных средств	34
8	Разработчики программы	101
9	Приложение (Рабочие программы)	102
10	Рабочая программа воспитания	155

## 1. Пояснительная записка

Основная образовательная программа подготовки по профессии Тракторист-машинист сельскохозяйственного производства (категории С,Е) разработана в соответствии с профессиональным стандартом "Тракторист-машинист сельскохозяйственного производства" (Зарегистрировано в Минюсте России 03.07.2014 N 32956) , "Примерной программой подготовки трактористов категории "С", Примерной программой подготовки трактористов категории "Е" (утв. Минобразования России 24.09.2001), Федеральным государственным образовательным стандартом среднего профессионального образования (далее – СПО) по профессии 35.01.13 Тракторист – машинист сельскохозяйственного производства, утвержденного приказом Министерства образования и науки Российской Федерации № 740 от 02.08.2013 г., зарегистрированного Министерством юстиции (рег. от 20.08.2013 г. № 29506) с изменениями и дополнениями от 09.04.2015 г. (приказ №390 Министерства образования и науки Российской Федерации), постановлением Правительства РФ от 12.07.1999 г. № 796 «Об утверждении Правил допуска к управлению самоходными машинами и выдачи удостоверений тракториста-машиниста (тракториста) на основе Государственного образовательного стандарта РФ ОСТ 9 ПО 03. (1.1, 1.6,11.2, 11.8,22.5,23.1,37.3,37.4,37.7) (с изменениями и дополнениями от 6 мая 2011 г. N 351, от 17 ноября 2015 г.).

Программа предназначена для подготовки граждан по рабочей профессии «Тракторист – машинист сельскохозяйственного производства» (категория «С», категория «Е»), код профессии 19205).

Программа реализуется на основании лицензии на право ведения образовательной деятельности №639, выдана Управлением образования и науки Липецкой области 30.05.2014 г., срок действия лицензии - бессрочная.

На обучение принимаются лица, имеющие минимальный уровень образования - основное общее образование, не моложе 17 лет; имеющие медицинскую справку установленного образца с открытым пунктом «медицинские противопоказания к управлению тракторами и другими самоходными, сельскохозяйственными машинами категорий «С», «Е» - отсутствуют»; лица, имеющие водительское удостоверение, на момент обучения не должны быть лишены права управления транспортными средствами.



Трудоемкость: 3,5 месяца (529 часов),

Форма обучения – очная,

Недельная нагрузка – 36-48 часов (5- 6 дневная рабочая неделя)

Завершающая форма обучения – итоговая аттестация в форме квалификационного экзамена.

Код профессии – 19205

Квалификация - Тракторист – машинист сельскохозяйственного производства(категория «С», категория «Е»)

Вид выдаваемого документа – свидетельство о прохождении обучения государственного образца.

## **2.Общая характеристика**

### **2.1. Паспорт рабочей программы профессионального обучения**

Программа подготовки по профессии рабочего Тракторист – машинист сельскохозяйственного производства(категория «С», категория «Е»)регламентирует содержание, организацию и оценку качества подготовки слушателей, код профессии 19205. Продолжительность (срок обучения) по программе подготовки Тракторист – машинист сельскохозяйственного производства(категория «С», категория «Е») составляет 529 часов.

Нормативную правовую основу разработки программы профессионального обучения (профессиональной подготовки) (далее - программа) составляют:

1. Федеральный закон от 29 декабря 2012 г. № 273 -ФЗ «Об образовании в Российской Федерации»;
2. Постановление Правительства РФ от 12.07.1999 г. № 796 «Об утверждении Правил допуска к управлению самоходными машинами и выдачи удостоверений тракториста-машиниста (тракториста) на основе Государственного образовательного стандарта РФ ОСТ 9 ПО 03. (1.1, 1.6,11.2, 11.8,22.5,23.1,37.3,37.4,37.7) (с изменениями и дополнениями от 6 мая 2011 г. N 351, от 17 ноября 2015 г.)в редакции Постановления Правительства РФ ОТ 15.06.2009г. №481;
3. Приказ Минобразования России от 02.07.13 №513 "Об утверждении Перечня профессий рабочих, должностей служащих, по которым осуществляется профессиональное обучение"(с изменениями на 25 апреля 2019 года).
4. Приказ Минтруда России от 04.06.2014 N 362н "Об утверждении профессионального стандарта "Тракторист-машинист сельскохозяйственного производства" (Зарегистрировано в Минюсте России 03.07.2014 N 32956).
5. Приказ Минобрнауки России от 23.08.2017 N 816 «Об утверждении Порядка применения организациями, осуществляющими образовательную деятельность, электронного обучения, дистанционных образовательных технологий при реализации образовательных программ».
6. Приказ Минпросвещения Российской Федерации №438 от 26.08.2020 «Об утверждении порядка организации и осуществления образовательной деятельности по основным программам профессионального обучения» (зарегистрировано 11.09.2020 №59784).

7. Общероссийский классификатор профессий рабочих, служащих, ОК 016 - 94, 2006 г.;
8. Единый тарифно-квалификационный справочник работ и профессий рабочих(утв. постановлением Госкомтруда СССР и Секретариата ВЦСПС от 31 января 1985 г. N 31/3-30) (с изменениями от 12 октября 1987 г., 18 декабря 1989 г., 15 мая, 22 июня, 18 декабря 1990 г., 24 декабря 1992 г., 11 февраля, 19 июля 1993 г., 29 июня 1995 г., 1 июня 1998 г., 17 мая 2001 г., 31 июля 2007 г., 20 октября 2008 г., 17 апреля 2009 г.).
9. Федерального государственного образовательного стандарта СПО, утвержденного приказом Министерства образования и науки Российской Федерации № 740 от 02 августа 2013 г, зарегистрированного в Минюсте РФ 20 августа 2013г, регистрационный № 29506, (с изменениями от 09.04.2015 г. №390) по профессии 35.01.13 Тракторист-машинист сельскохозяйственного производства, входящей в состав укрупненной группы профессий 35.00.00 Сельское, лесное и рыбное хозяйство
10. Примерные программы подготовки трактористов категории С, Е, утвержденные Минобразования России от 24.09.2001г.по согласованию с Главгостехнадзором России от 21.09.2001г;
11. Методические рекомендации по разработке основных профессиональных образовательных программ и дополнительных профессиональных программ с учетом соответствующих профессиональных стандартов (Утверждено Министром образования и науки Российской Федерации 22 января 2015 г. N ДЛ-1/05вн)

#### СВЯЗЬ ОБРАЗОВАТЕЛЬНОЙ ПРОГРАММЫ С ПРОФЕССИОНАЛЬНЫМ СТАНДАРТОМ

Наименование программы	Наименование выбранного профессионального стандарта (одного или нескольких)	Уровень квалификации
1	2	3
Основная образовательная программа профессиональной подготовки по профессии Тракторист – машинист	профессиональный стандарт "Тракторист-машинист сельскохозяйственного производства" ( <i>Обобщенная трудовая функция</i> Выполнение механизированных работ в сельскохозяйственном производстве с поддержанием технического состояния средств механизации)	3



сельскохозяйственного производства (категория «С», категория «Е»)		
---	--	--

Программа содержит квалификационные характеристики, рабочий учебный план, календарный график учебного процесса, программы по специальным технологиям, производственной практике. Квалификационные характеристики составлены в соответствии с требованиями Единого тарифно-квалификационного справочника работ и профессий рабочих (вып. 1 «Профессии рабочих, общие для всех отраслей народного хозяйства», с изменениями от 12 октября 1987 г., 18 декабря 1989 г., 15 мая, 22 июня, 18 декабря 1990 г., 24 декабря 1992 г., 11 февраля, 19 июля 1993 г., 29 июня 1995 г., 1 июня 1998 г., 17 мая 2001 г., 31 июля 2007 г., 20 октября 2008 г., 17 апреля 2009 г.) и содержат требования к основным знаниям, умениям и навыкам, которые должны иметь рабочие указанной профессии и квалификации.

Теоретические занятия проводятся в соответствии с расписанием в учебном классе и учебных мастерских.

Производственная практика проводится в организации (предприятии) в течение всего периода непосредственно на рабочих местах и имеет цель практическое освоение знаний, полученных во время теоретического обучения. В ходе выполнения различных производственных заданий у слушателей формируются устойчивые умения и навыки труда, выполнения трудовой и технологической дисциплины и, особенно, безопасных методов труда.

Производственное обучение осуществляется в целях изучения передового опыта, в том числе зарубежного, а также закрепления теоретических знаний, полученных при освоении программы профессионального обучения, и направлено на приобретение слушателями знаний, умений, навыков и формирование компетенции, необходимых для выполнения определенных трудовых, служебных функций (определенных видов трудовой, служебной деятельности, профессий).

Производственное обучение носит индивидуальный или групповой характер и может предусматривать такие виды деятельности, как:

- самостоятельную работу с учебными и справочными изданиями;

- приобретение профессиональных навыков при осуществлении трудовых действий;
- изучение организации и технологии производства, работ;
- непосредственное участие в планировании работы организации;
- работу с технической, нормативной и другой документацией.

Программы производственного и теоретического обучения регулярно корректируются и дополняются учебным материалом о новых технологических процессах, оборудовании, передовых методах труда, используемых в отечественной и зарубежной производственной практике.

При прохождении профессионального обучения в соответствии с учебным планом его продолжительность может быть изменена образовательной организацией с учетом особенностей и образовательных потребностей конкретного слушателя.

Образовательная деятельность слушателей предусматривает следующие виды учебных занятий и учебных работ: лекции, практические, лабораторные работы, консультации, выполнение квалификационной работы и другие виды учебных занятий и учебных работ, определенные учебным планом.

Для всех видов аудиторных занятий академический час устанавливается продолжительностью 45 минут.

Профессиональное обучение завершается итоговой аттестацией в форме квалификационного экзамена. По результатам квалификационного экзамена слушателю выдается свидетельство о прохождении обучения государственного образца.

Квалификационный экзамен проводится образовательной организацией для определения соответствия полученных знаний, умений и навыков программе профессионального обучения и установления на этой основе лицам, прошедшим профессиональное обучение, категорий по соответствующей профессии рабочих. Квалификационный экзамен включает в себя практическую квалификационную работу и проверку теоретических знаний в пределах квалификационных требований, указанных в квалификационных справочниках, и (или) профессиональных стандартов по соответствующим профессиям рабочих. К проведению квалификационного экзамена привлекаются представители работодателей, их объединений.

Форма проведения квалификационного экзамена устанавливается образовательной организацией.

Лицам, не прошедшим итоговой аттестации или получившим на итоговой аттестации неудовлетворительные результаты, а также лицам, освоившим часть основной программы профессионального обучения и (или) отчисленным из организации, выдается справка об обучении или о периоде обучения по образцу, самостоятельно устанавливаемому организацией.

### **Особенности профессионального обучения лиц с ограниченными возможностями здоровья**

Содержание профессионального обучения и условия организации обучения лиц с ограниченными возможностями здоровья определяются адаптированной образовательной программой, самостоятельно разрабатываемой организацией. Организацией создаются специальные условия для получения образования по основной программе профессиональной подготовки слушателей с ограниченными возможностями здоровья.

Лица с ОВЗ при поступлении для получения образования по профессии Тракторист-машинист сельскохозяйственного производства должны иметь медицинскую справку установленного образца с открытым пунктом «Медицинские противопоказания к управлению тракторами и другими самоходными, сельскохозяйственными машинами категорий «С», «Е» - отсутствуют».

### **Срок освоения программы**

Уровень образования, необходимый для приема по ППП	Наименование квалификации	Срок освоения программы профессиональной переподготовки
основное общее или среднее образование или профессиональное образование	Тракторист – машинист сельскохозяйственного производства (категория «С», категория «Е»)	3,5 месяца (529 часов)

### **Требования**

Возраст – с 17 лет.

#### **2.2. Цели и задачи программы**

**Цель изучения программы:** дать слушателям знания, умения и навыки в формировании компетенции для выполнения механизированных работ в соответствии с агротехническими требованиями; техническое обслуживание



тракторов, комбайнов, сельскохозяйственных машин.

### **Задачи изучения программы:**

- Выполнение механизированных работ с поддержанием работоспособности трактора.
- Выполнение ежесменного и периодического технического обслуживания трактора.

## **3. Характеристика профессиональной деятельности и требования к результатам освоения программы профессиональной подготовки**

### **3.1. Область и объекты профессиональной деятельности**

Вид профессиональной деятельности выпускников (ВПД): эксплуатация тракторов, комбайнов и сельскохозяйственных машин в условиях сельскохозяйственного производства.

Объектом профессиональной деятельности выпускников являются: колесные и гусеничные тракторы различных видов и модификаций, рабочее оборудование трактора, прицепы, прицепные приспособления, различные грузы, инструменты, плуги, машиннотракторные агрегаты для выполнения вспашки, боронования, лущения, дискования и безотвальной обработки почвы, минеральные и органические удобрения.

## **ПРОФЕССИОНАЛЬНАЯ ХАРАКТЕРИСТИКА**

1. Профессия: тракторист категории "С" - колесные тракторы с двигателем мощностью от 22,7 до 77,2 кВт.

### **2. Назначение профессии**

Тракторист категории "С" управляет колесными тракторами с двигателем мощностью от 22,7 до 77,2 кВт при транспортировке различных грузов разной массы и габаритов с применением прицепных приспособлений или устройств. Наблюдает за погрузкой, креплением и разгрузкой транспортируемых грузов. Профессиональные знания и навыки тракториста категории "С" позволяют ему выявлять и исправлять неисправности в работе трактора и прицепных устройств.

### **3. Квалификация**

В системе непрерывного образования профессия тракторист категории "С" относится к первой ступени квалификации.

## **ПРОФЕССИОНАЛЬНАЯ ХАРАКТЕРИСТИКА**

1. Профессия: тракторист категории "Е" - гусеничные и колесные тракторы с двигателем мощностью до 25,7.

## 2. Назначение профессии

Тракторист категории "Е" управляет гусеничными тракторами с двигателем мощностью свыше 25,7 кВт при транспортировке различных грузов разной массы и габаритов с применением приспособлений или устройств. Контролирует погрузку, крепление и разгрузку транспортируемых грузов.

Профессиональные знания и навыки тракториста категории "Е" позволяют ему выявлять и устранять неисправности в работе тракторов, производить текущий ремонт и участвовать во всех видах ремонта обслуживаемого транспорта и прицепных устройств.

## 3. Квалификация

В системе непрерывного образования профессия тракторист категории "Е" относится к первой ступени квалификации.

### 3.2. Виды профессиональной деятельности и компетенции

Результатом освоения образовательной программы профессиональной переподготовки является овладение слушателем видом профессиональной деятельности (ВПД) и соответствующими компетенциями.

Виды профессиональной деятельности и профессиональные компетенции выпускника представлены в таблице

Код	Наименование
ВПД	Эксплуатация тракторов, комбайнов и сельскохозяйственных машин в условиях сельскохозяйственного производства
ПК 1.1	Выполнение основной обработки почвы с заданными агротехническими требованиями
ПК 1.2	Внесение удобрений с заданными агротехническими требованиями
ПК 1.3	Выполнение предпосевной подготовки почвы с заданными агротехническими требованиями
ПК 1.4	Посев и посадка сельскохозяйственных культур с заданными агротехническими требованиями

ПК 1.5	Выполнение механизированных работ по уходу за сельскохозяйственными культурами
ПК 1.6	Выполнение уборочных работ с заданными агротехническими требованиями
ПК 1.7	Погрузочно-разгрузочные, транспортные и стационарные работы на тракторах
ПК 1.8	Выполнение мелиоративных работ
ПК 1.9	Выполнение механизированных работ по разгрузке и раздаче кормов животным
ПК 1.10	Выполнение механизированных работ по уборке навоза и отходов животноводства
ПК 1.11	Техническое обслуживание при использовании и при хранении трактора, комбайна и сельскохозяйственной машины
ПК 1.12	Заправка тракторов и самоходных сельскохозяйственных машин горюче-смазочными материалами

### **3.3. Планируемые результаты освоения**

Результаты освоения образовательной программы профессиональной подготовки определяются приобретенными слушателем компетенциями, т. е. его способностью применять знания, умения и личностные качества соответствии с видами профессиональной деятельности, а также при необходимости, успешно продолжить обучение, оперативно освоить специфику требований на рабочем месте или овладеть смежными профессиями.

#### **ПК 1.1 ВЫПОЛНЕНИЕ ОСНОВНОЙ ОБРАБОТКИ ПОЧВЫ С ЗАДАНЫМИ АГРОТЕХНИЧЕСКИМИ ТРЕБОВАНИЯМИ**

##### **Трудовые действия**

–Комплектование пахотного агрегата



- Комплектование агрегата для выполнения лущения и дискования
- Комплектование агрегата для выполнения безотвальной обработки почвы
- Вспашка с соблюдением агротехнических требований
- Лущение и дискование почвы с соблюдением агротехнических требований
- Безотвальная обработка почвы с соблюдением агротехнических требований
- Подготовка поля к вспашке
- Текущий контроль качества основной обработки почвы

### **Необходимые умения**

- Настраивать и регулировать плуг на заданный режим работы
- Настраивать и регулировать лущильник на заданный режим работы
- Настраивать и регулировать плоскорез на заданный режим работы
- Выбирать скоростной режим машинно-тракторного агрегата исходя из лучшей загрузки двигателя с учетом допустимых по агротехническим требованиям скоростей движения
- Выбирать различные виды движения машинно-тракторных агрегатов в зависимости от конфигурации поля и состава агрегата
- Устранять простейшие неисправности в процессе работы машинно-тракторных агрегатов

### **Необходимые знания**

- Основы технологии механизированных работ в растениеводстве
  - Типы машинно-тракторных агрегатов и условия их применения
  - Виды и способы движения машинно-тракторных агрегатов
- Приемы основной и предпосевной обработки почвы
- Агротехнические требования к вспашке, лущению, дискованию и безотвальной обработке почвы
  - Принцип действия, устройство, техническая и технологическая регулировка сельскохозяйственных машин для выполнения вспашки, лущения, дискования и безотвальной обработки почвы
  - Правила комплектования машинно-тракторных агрегатов для выполнения вспашки, лущения, дискования и безотвальной обработки почвы
  - Организация разметочных работ и разбивка поля на загоны
  - Контроль и оценка качества основной обработки почвы
  - Правила и нормы охраны труда

## **ПК 1.2 ВНЕСЕНИЕ УДОБРЕНИЙ С ЗАДАНЫМИ АГРОТЕХНИЧЕСКИМИ ТРЕБОВАНИЯМИ**

### **Трудовые действия**

- Комплектование агрегата для внесения удобрений
- Внесение удобрений с соблюдением агротехнических требований
- Текущий контроль качества внесения удобрений

### **Необходимые умения**

- Настраивать и регулировать агрегат для внесения удобрений на заданный режим работы
- Выбирать скоростной режим машинно-тракторного агрегата исходя из лучшей загрузки двигателя с учетом допустимых по агротехническим требованиям скоростей движения
- Устранять простейшие неисправности в процессе работы машинно-тракторных агрегатов

### **Необходимые знания**

- Виды минеральных и органических удобрений
- Технологические схемы внесения удобрений
- Агротехнические требования на внесение минеральных и органических удобрений –Принцип действия, устройство, техническая и технологическая регулировка машин для внесения минеральных удобрений –Принцип действия, устройство, техническая и технологическая регулировка машин для внесения органических удобрений
- Технология внесения минеральных удобрений
- Правила комплектования машинно-тракторных агрегатов для внесения удобрений
- Контроль и оценка качества внесения удобрений
- Правила и нормы охраны труда

## **ПК 1.3 ВЫПОЛНЕНИЕ ПРЕДПОСЕВНОЙ ПОДГОТОВКИ ПОЧВЫ С ЗАДАНЫМИ АГРОТЕХНИЧЕСКИМИ ТРЕБОВАНИЯМИ**

### **Трудовые действия**

- Комплектование агрегата для выполнения предпосевной подготовки почвы –Сплошная культивация почвы с соблюдением агротехнических требований
- Боронование почвы с соблюдением агротехнических требований
- Выравнивание почвы с соблюдением агротехнических требований

–Прикатывание почвы с соблюдением агротехнических требований  
Текущий контроль качества предпосевной подготовки почвы

### **Необходимые умения**

–Настраивать и регулировать агрегаты для выполнения культивации, боронования, прикатывания и выравнивания почвы на заданный режим работы

–Настраивать и регулировать комбинированный агрегат для выполнения предпосевной подготовки почвы на заданный режим работы

–Выбирать способ движения машинно-тракторного агрегата для предпосевной подготовки почвы с учетом конфигурации поля и состава агрегата

–Выбирать скоростной режим машинно-тракторного агрегата исходя из лучшей загрузки двигателя с учетом допустимых по агротехническим требованиям скоростей движения

–Устранять простейшие неисправности в процессе работы машинно-тракторных агрегатов

### **Необходимые знания**

–Агротехнические требования к предпосевной подготовке почвы

–Принцип действия, устройство, техническая и технологическая регулировка сельскохозяйственных машин для выполнения предпосевной подготовки почвы

–Технология выполнения работ по предпосевной подготовке почвы в соответствии с агротехническими требованиями и интенсивные технологии производства

Правила комплектования машинно-тракторных агрегатов для выполнения культивации, боронования, прикатывания, выравнивания и комбинированных агрегатов

–Контроль и оценка качества предпосевной подготовки почвы

–Правила и нормы охраны труда

## **ПК 1.4 ПОСЕВ И ПОСАДКА СЕЛЬСКОХОЗЯЙСТВЕННЫХ КУЛЬТУР С ЗАДАНЫМИ АГРОТЕХНИЧЕСКИМИ ТРЕБОВАНИЯМИ**

### **Трудовые действия**

–Комплектование агрегатов для посева и посадки сельскохозяйственных культур –Посев зерновых, зернобобовых культур и трав с соблюдением агротехнических требований

- Посев пропашных культур с соблюдением агротехнических требований
- Посев и посадка овощных культур с соблюдением агротехнических требований
- Высадка рассады с соблюдением агротехнических требований
- Текущий контроль качества посева и посадки сельскохозяйственных культур

### **Необходимые умения**

- Настраивать и регулировать машинно-тракторный агрегат для посева зерновых, зернобобовых культур и трав на заданный режим работы
- Настраивать и регулировать машинно-тракторный агрегат для посева пропашных культур на заданный режим работы
- Настраивать и регулировать машинно-тракторный агрегат для посева и посадки овощных культур на заданный режим работы
- Настраивать и регулировать рассадопосадочный агрегат на заданный режим работы
- Выбирать скоростной режим машинно-тракторного агрегата исходя из лучшей загрузки двигателя с учетом допустимых по агротехническим требованиям скоростей движения

Устранять простейшие неисправности в процессе работы машинно-тракторных агрегатов

### **Необходимые знания**

- Агротехнические требования к посеву и посадке сельскохозяйственных культур
- Технология посева зерновых, зернобобовых культур и трав
- Технология посева пропашных культур
- Технология посева овощных культур
- Технология посадки рассады
- Принцип действия, устройство, техническая и технологическая регулировка сельскохозяйственных машин для выполнения посева и посадки сельскохозяйственных культур
- Принцип действия, устройство, техническая и технологическая регулировки рассадопосадочных машин
- Правила комплектования машинно-тракторных агрегатов для выполнения посева и посадки сельскохозяйственных культур
- Технологии посева с использованием оборудования для точного земледелия
- Контроль и оценка качества посева и посадки сельскохозяйственных культур

культур

–Правила и нормы охраны труда

## **ПК 1.5 ВЫПОЛНЕНИЕ МЕХАНИЗИРОВАННЫХ РАБОТ ПО УХОДУ ЗА СЕЛЬСКОХОЗЯЙСТВЕННЫМИ КУЛЬТУРАМИ**

### **Трудовые действия**

–Комплектование машинно-тракторного агрегата для опрыскивания посева

–Комплектование машинно-тракторного агрегата для междурядной обработки –Междурядная обработка пропашных культур с соблюдением агротехнических требований

–Опрыскивание посева с соблюдением агротехнических требований

–Текущий контроль качества работ по уходу за сельскохозяйственными культурами

### **Необходимые умения**

–Настраивать и регулировать машинно-тракторный агрегат для опрыскивания посева на заданный режим работы

–Настраивать и регулировать машинно-тракторный агрегат для междурядной обработки почвы на заданный режим работы

–Выбирать скоростной режим машинно-тракторного агрегата исходя из лучшей загрузки двигателя с учетом допустимых по агротехническим требованиям скоростей движения

–Устранять простейшие неисправности в процессе работы машинно-тракторных агрегатов

–Пользоваться надлежащими средствами защиты

### **Необходимые знания**

Принцип действия, устройство, техническая и технологическая регулировка сельскохозяйственных машин для выполнения междурядной обработки почвы

–Технология выполнения междурядной обработки почвы в соответствии с требованиями агротехники и интенсивных технологий производства

–Правила комплектования машинно-тракторных агрегатов для выполнения междурядной обработки почвы

–Методы и способы защиты растений

Агротехнические требования на опрыскивание сельскохозяйственных культур –Технология выполнения опрыскивания в соответствии с требованиями агротехники –Принцип действия, устройство, техническая и технологическая регулировка машин для защиты растений

- Правила комплектования машинно-тракторных агрегатов для выполнения опрыскивания
- Система параллельного вождения и автопилотирования
- Контроль и оценка качества
- Правила и нормы охраны труда при опрыскивании сельскохозяйственных культур

## **ПК 1.6 ВЫПОЛНЕНИЕ УБОРОЧНЫХ РАБОТ С ЗАДАНЫМИ АГРОТЕХНИЧЕСКИМИ ТРЕБОВАНИЯМИ**

### **Трудовые действия**

- Комплектование машинно-тракторного агрегата для заготовки трав
- Комплектование машинно-тракторного агрегата для уборки овощных и технических культур
- Заготовка трав с соблюдением требований и правил агротехники
- Уборка овощей с соблюдением требований и правил агротехники
- Уборка сахарной свеклы с соблюдением требований и правил агротехники
- Заготовка кормов с соблюдением требований и правил агротехники
- Уборка зерновых, зернобобовых и масличных культур с соблюдением требований и правил агротехники
- Текущий контроль качества уборочных работ

### **Необходимые умения**

- Настраивать и регулировать машинно-тракторный агрегат для заготовки трав на заданный режим работы
- Настраивать и регулировать машинно-тракторный агрегат для уборки овощных и технических культур на заданный режим работы
- Настраивать и регулировать кормоуборочный комбайн
- Выполнять монтаж и демонтаж навесного оборудования комбайнов
- Настраивать и регулировать зерноуборочный комбайн
- Выбирать скоростной режим машинно-тракторного агрегата исходя из лучшей загрузки двигателя с учетом допустимых по агротехническим требованиям скоростей движения
- Устранять простейшие неисправности в процессе работы машинно-тракторных агрегатов

### **Необходимые знания**

- Агротехнические требования к уборке сельскохозяйственных культур
- Принцип действия, устройство, техническая и технологическая регулировка



машин для заготовки трав

–Принцип действия, устройство, техническая и технологическая регулировка зерноуборочных и кормоуборочных комбайнов

–Принцип действия, устройство приспособлений к зерноуборочным комбайнам

–Принцип действия, устройство машин для уборки соломы

–Принцип действия, устройство, техническая и технологическая регулировка сельскохозяйственных машин для уборки овощных культур

–Правила комплектования машинно-тракторных агрегатов для уборки : сельскохозяйственных культур

–Правила монтажа и демонтажа навесного оборудования комбайнов

–Способы уборки зерновых, зернобобовых и масличных культур

–Способы уборки овощных культур

–Технология и организация работ по уборке зерновых и зернобобовых культур в соответствии с требованиями агротехники и интенсивных технологий

производства

–Технология уборки кормовых культур в соответствии с требованиями агротехники и интенсивных технологий производства

–Технология и организация работ по уборке масличных культур в соответствии с требованиями агротехники

–Технология уборки овощных культур в соответствии с требованиями агротехники и интенсивных технологий производства

–Технология уборки сахарной свеклы в соответствии с требованиями агротехники и интенсивных технологий производства

–Контроль и оценка качества уборочных работ

–Правила и нормы охраны труда при уборке сельскохозяйственных культур

## **ПК 1.7 ПОГРУЗОЧНО-РАЗГРУЗОЧНЫЕ, ТРАНСПОРТНЫЕ И СТАЦИОНАРНЫЕ РАБОТЫ НА ТРАКТОРАХ**

### **Трудовые действия**

–Погрузка на тракторные прицепы перевозимого груза

–Транспортирование грузов с соблюдением правил дорожного движения и правил охраны труда

–Выполнение работ на стационаре с использованием рабочего и

вспомогательного оборудования трактора

### **Необходимые умения**

- Размещать и закреплять на тракторных прицепах перевозимый груз
- Выполнять контрольный осмотр транспортных агрегатов перед выездом и при выполнении поездки
- Выполнять агрегатирование трактора с навесным оборудованием –Управлять транспортными поездами в различных дорожных условиях
- Устранять мелкие неисправности, возникающие во время эксплуатации транспортных агрегатов
- Получать, оформлять и сдавать транспортную документацию
- Выполнять технологические операции на стационаре

### **Необходимые знания**

- Классификация сельскохозяйственных грузов
- Правила погрузки, укладки, строповки грузов на тракторных прицепах и их разгрузки
- Типы и принцип работы сцепных устройств
- Правила дорожного движения и перевозки грузов
- Правила эксплуатации транспортных агрегатов
- Правила охраны труда при проверке технического состояния транспортных агрегатов, проведении погрузочно-разгрузочных работ и транспортировке грузов
- Правила агрегатирования трактора с навесными устройствами
- Принцип действия, устройство машин для послеуборочной обработки сельскохозяйственной продукции

Правила и нормы охраны труда

## **ПК 1.8 ВЫПОЛНЕНИЕ МЕЛИОРАТИВНЫХ РАБОТ**

### **Трудовые действия**

- Расчистка мелиорируемых земель от древесно-кустарниковой растительности, пней и камней
- Выполнение работ по устройству и содержанию мелиоративных каналов
- Планировка поверхности поля в соответствии с агротехническими требованиями
- Текущий контроль качества мелиоративных работ

### **Необходимые умения**

- Комплектовать машинно-тракторный агрегат для корчевания пней, удаления кустарников и уборки камней
- Комплектовать машинно-тракторный агрегат для устройства и содержания каналов
- Комплектовать машинно-тракторный агрегат для планировки поверхности поля
- Настраивать и регулировать машинно-тракторный агрегат для устройства и содержания каналов на заданный режим работы
- Настраивать и регулировать машинно-тракторный агрегат для корчевания пней, удаления кустарников и уборки камней на заданный режим работы
- Настраивать и регулировать машинно-тракторный агрегат для планировки поверхности поля на заданный режим работы
- Устранять простейшие неисправности в процессе работы машинно-тракторных агрегатов

#### **Необходимые знания**

- Принцип действия, устройство, техническая и технологическая регулировка машин для корчевания пней, уборки камней и удаления кустарников
- Технология выполнения культуртехнических работ в соответствии с требованиями агротехники
- Принцип действия, устройство и технологические регулировки машин для устройства и содержания каналов
- Технология выполнения работ по устройству и содержанию каналов в соответствии с требованиями агротехники
- Принцип действия, устройство, техническая и технологическая регулировка машин для планировки поверхности поля
- Технология выполнения планировочных работ
- Правила и нормы охраны труда

### **ПК 1.9 ВЫПОЛНЕНИЕ МЕХАНИЗИРОВАННЫХ РАБОТ ПО РАЗГРУЗКЕ И РАЗДАЧЕ КОРМОВ ЖИВОТНЫМ**

#### **Трудовые действия**

- Выполнение механизированных работ по разгрузке и раздаче кормов в животноводческих помещениях
- Выполнение механизированных работ по разгрузке и раздаче кормов на выгульных площадках

#### **Необходимые умения**

–Комплектовать машинно-тракторные агрегаты для разгрузки и раздачи кормов

Настраивать и регулировать машинно-тракторный агрегат для разгрузки и раздачи кормов –Устранять простейшие неисправности в процессе работы машинно-тракторных агрегатов

### **Необходимые знания**

–Принцип действия, устройство, техническая и технологическая регулировка машин для разгрузки и раздачи кормов

–Технология выполнения работ по разгрузке и раздаче кормов в животноводческих помещениях –Технология выполнения работ по разгрузке и раздаче кормов на выгульных площадках

–Правила и нормы охраны труда

## **ПК 1.10 ВЫПОЛНЕНИЕ МЕХАНИЗИРОВАННЫХ РАБОТ**

### **ПО УБОРКЕ НАВОЗА И ОТХОДОВ ЖИВОТНОВОДСТВА**

#### **Трудовые действия**

–Выполнение механизированных работ по уборке навоза в животноводческих помещениях

–Выполнение механизированных работ по уборке кормовых проездов и кормовых столов

#### **Необходимые умения**

–Комплектовать машинно-тракторные агрегаты для уборки навоза и отходов животноводства

–Выполнять настройку и регулировку машинно-тракторных агрегатов для уборки навоза и отходов животноводства

–Устранять простейшие неисправности в процессе работы машинно-тракторных агрегатов

–Пользоваться надлежащими средствами защиты

#### **Необходимые знания**

–Принцип действия, устройство, техническая и технологическая регулировка машин для разгрузки и раздачи кормов

–Технология выполнения работ по разгрузке и раздаче кормов в животноводческих помещениях –Технология выполнения работ по загрузке и раздаче кормов на выгульных площадках

–Правила и нормы охраны труда

## **ПК 1.11 ТЕХНИЧЕСКОЕ ОБСЛУЖИВАНИЕ ПРИ ИСПОЛЬЗОВАНИИ И ПРИ ХРАНЕНИИ ТРАКТОРА, КОМБАЙНА И**

## **СЕЛЬСКОХОЗЯЙСТВЕННОЙ МАШИНЫ**

### **Трудовые действия**

- Проверка технического состояния трактора, комбайна перед началом работы
- Выполнение операций ежесменного технического обслуживания трактора, комбайна, сельскохозяйственной машины
- Выполнение всех видов периодического технического обслуживания трактора, комбайна и сельскохозяйственной машины
- Выполнение сезонного обслуживания трактора

Выполнение технического обслуживания при хранении

### **Необходимые умения**

- Выполнять мойку и чистку трактора, комбайна и сельскохозяйственной машины
- Выполнять проверку крепления узлов и механизмов трактора, комбайна и сельскохозяйственной машины
- Выполнять смазочно-заправочные операции для трактора, комбайна и сельскохозяйственной машины
- Выполнять регулировочные операции для трактора, комбайна и сельскохозяйственной машины
- Выполнять операции по подготовке к работе навесного оборудования
- Выполнять работы по подготовке, установке на хранение и снятию с хранения машин, в соответствии с требованиями нормативно-технической документации

### **Необходимые знания**

- Порядок подготовки трактора, комбайна к работе
- Перечень операций ежесменного технического обслуживания трактора, комбайна, сельскохозяйственной машины
- Перечень операций сезонного технического обслуживания трактора
- Виды и способы хранения техники
- Порядок подготовки техники к хранению и снятия с хранения
- Основные материалы, применяемые при постановке техники на хранение
- Виды и периодичность технического обслуживания тракторов и сельскохозяйственных машин
- Перечень операций, выполняемых при проведении периодического технического обслуживания
- Технология технического обслуживания тракторов и сельскохозяйственных машин
- Перечень и технические характеристики оборудования для выполнения операций технического обслуживания
- Причины несложных неисправностей тракторов, комбайнов и сельскохозяйственных машин

–Правила и нормы охраны труда

## **ПК 1.12 ЗАПРАВКА ТРАКТОРОВ И САМОХОДНЫХ СЕЛЬСКОХОЗЯЙСТВЕННЫХ МАШИН ГОРЮЧЕ-СМАЗОЧНЫМИ МАТЕРИАЛАМИ**

### **Трудовые действия**

–Получение горюче-смазочных материалов и выполнение заправки тракторов и самоходных сельскохозяйственных машин

### **Необходимые умения**

–Пользоваться топливозаправочными средствами

–Заправлять транспортные средства горюче-смазочными материалами и специальными жидкостями с соблюдением экологических требований и требований безопасности

–Заполнять документацию по выдаче нефтепродуктов

–Обеспечивать экономное расходование горюче-смазочных материалов

### **Необходимые знания**

- Требования к топливно-смазочным материалам и специальным жидкостям

–Свойства, правила хранения и использования горюче-смазочных материалов и технических жидкостей

–Правила эксплуатации и технического обслуживания оборудования нефтескладов –Технические средства для транспортирования, приема, хранения и выдачи нефтепродуктов

–Способы уменьшения потерь горюче-смазочных материалов

## **4. Документы, определяющие содержание и организацию образовательного процесса**

### **4. 1. Учебный план программы**

#### **УЧЕБНЫЙ ПЛАН**

профессиональной подготовки по профессии 19205 Тракторист-машинист сельскохозяйственного производства (категории «С», «Е »)

№ п/п	Наименование дисциплин, практик	Объем часов	Аудиторные занятия		Практич, ч	Форма контроля
			Теоретич ч	Лаборат и практич, ч		



<b>1</b>	<b>Теоретическое обучение</b>	<b>320</b>	<b>167</b>	<b>153</b>		
<b>1.1.</b>	<b>Экономический курс</b>	<b>16</b>	<b>16</b>			
1.1.1	Экономика отрасли и предприятия	16	16			зачет
<b>1.2</b>	<b>Общетехнический курс</b>	<b>40</b>	<b>20</b>	<b>20</b>		
1.2.1	Технология уборки продукции растениеводства	16	8	8		зачет
1.2.2	Материаловедение и слесарное дело	12	6	6		зачет
1.2.3	Охрана труда	12	6	6		зачет
<b>1.3</b>	<b>Специальный курс</b>	<b>264</b>	<b>131</b>	<b>133</b>		
1.3.1	Устройство тракторов	96	40	56		ЭКЗАМЕН
1.3.2	Сельскохозяйственные машины	24	12	12		зачет
1.3.3	Техническое обслуживание и ремонт	48	12	36		ЭКЗАМЕН
1.3.4	Основы управления и безопасность движения	24	24			ЭКЗАМЕН
1.3.5	Правила дорожного движения	48	35	13		ЭКЗАМЕН
1.3.6	Оказание первой помощи	24	8	16		зачет
<b>2</b>	<b>Производственное обучение</b>	<b>160</b>			<b>160</b>	
2.1	Индивидуальное вождение*	30*			30*	
2.2	Производственная практика	160			160	зачет
<b>3</b>	<b>Консультации экзаменов:</b>	<b>12</b>	<b>12</b>			
3.1	Устройство тракторов	3	3			
3.2	Техническое обслуживание и ремонт	3	3			
3.3	Основы управления и безопасность движения	3	3			
3.4	Правила дорожного движения	3	3			
<b>4</b>	<b>Экзамены и зачеты:</b>	<b>25</b>	<b>25</b>			
4.1	Устройство тракторов	6	6			
4.2	Техническое обслуживание и ремонт	6	6			

4.3	Основы управления и безопасность движения	6	6			
4.4	Правила дорожного движения	6	6			
4.5	Оказание первой медицинской помощи	1	1			
4.6	Индивидуальное вождение**					экзамен
<b>5</b>	<b>Квалификационный экзамен</b>	<b>12</b>	<b>12</b>			
5.1	Квалификационный экзамен категории «С»	6	6			Квалификационный экзамен
5.2	Квалификационный экзамен категории «Е»	6	6			Квалификационный экзамен
	Итого:	529	216	153	160	

\*Индивидуальное вождение проводится индивидуально с каждым слушателем вне сетки расписания

\*\*Экзамен по вождению тракторов и самоходных сельскохозяйственных машин проводится за счет часов, отведенных на вождение.

## 4.2 Рабочий календарный график

	1	2	3	4	5	6	7	8	9	10	11	12	13	14	15	16	17	18	19	20	21	22	23	24	25	26	27	28	29	30	31	
январь												Т	Т	Т	Т	Т		Т	Т	Т	Т	Т	Т		Т	Т	Т	Т	Т			
февраль	Т	Т	Т	Т	Т	Т		Т	Т	Т	Т	Т	Т		Т	Т	Т	Т	Т					Т	Т	Т	Т					
март	Т	Т	Т	Т	Т				Т	Т	Т	Т	Т		Т	Т	Т	К	К	ПА		ПА	ПА	ПА	ПА	П	П	П		П	П	П
апрель	П	П	П		П	П	П	П	П	П		П	П	П	П	П	П		П	П	П	ИА	ИА			ГТН						

	1	2	3	4	5	6	7	8	9	10	11	12	13	14	15	16	17	18	19	20	21	22	23	24	25	26	27	28	29	30	31
сентябрь	Т	Т	Т	Т	Т		Т	Т	Т	Т	Т	Т		Т	Т	Т	Т	Т		Т	Т	Т	Т	Т		Т	Т	Т	Т	Т	
октябрь	Т	Т	Т		Т	Т	Т	Т	Т		Т	Т	Т	Т	Т		Т	Т	Т	Т	Т		Т	Т	Т	Т	Т		Т	Т	Т
ноябрь		К	К		ПА	ПА	ПА		ПА	П	П	П	П	П		П	П	П	П	П	П		П	П	П	П	П	П		П	
декабрь	П	П	П	П	П		П	П	П	П	ИА	ИА				ГТН															

Т- теория

П-производственная практика

К - консультация

ПА – промежуточная аттестация

ИА – итоговая аттестация

ГТН- экзамен в инспекцию Ростехнадзора

**Рабочий календарный график уточняется на каждом курсе обучения**

### **4.3. Рабочие программы учебных дисциплин**

Рабочие программы учебных дисциплин составляются с учетом формирования необходимых компетенций, на основе структуры рабочего учебного плана.

Рабочие программы по основной образовательной программе профессиональной подготовки размещены в Приложении к программе.

## **5. УСЛОВИЯ РЕАЛИЗАЦИИ ПРОГРАММЫ ПРОФЕССИОНАЛЬНОЙ ПОДГОТОВКИ**

### **5.1. Требования к минимальному материально-техническому обеспечению**

Реализация программы предполагает наличие:

- мастерских: слесарная мастерская, пункт технического обслуживания;
- лабораторий: тракторов и самоходных сельскохозяйственных машин
- учебных кабинетов: правила дорожного движения, материаловедения, охраны труда, экономики.
- полигон: трактородром.
- оборудование учебных кабинетов, комплекты плакатов, инструкции, макеты, ноутбук, мультимедийный проектор.

## **ПЕРЕЧЕНЬ УЧЕБНОГО ОБОРУДОВАНИЯ ДЛЯ ПОДГОТОВКИ ТРАКТОРИСТОВ КАТЕГОРИЙ «С», «Е»**

### **1. Лаборатория тракторов и самоходных сельскохозяйственных машин**

- 1.1. Двигатель с навесным оборудованием в разрезе на безопасной стойке.
- 1.2. Коробка передач, раздаточная коробка, ходовой редуктор в разрезе.
- 1.3. Ведущие мосты в разрезе.
- 1.4. Набор деталей кривошипно-шатунного механизма
- 1.5. Набор деталей газораспределительного механизма
- 1.6. Набор деталей системы охлаждения
- 1.7. Набор деталей смазочной системы
- 1.8. Набор деталей системы питания
- 1.9. Набор деталей системы пуска вспомогательным бензиновым двигателем
- 1.10. Набор деталей сцепления
- 1.11. Набор деталей рулевого управления
- 1.12. Набор деталей тормозной системы
- 1.13. Набор деталей гидравлической навесной системы

- 1.14. Набор деталей системы зажигания
- 1.15. Набор приборов и устройств электрооборудования
- 1.16. Учебно-наглядные пособия "Принципиальные схемы устройства гусеничного и колесного тракторов"
- 1.17. Учебно-наглядные пособия по устройству изучаемых моделей тракторов

## **2. Мастерская пункт технического обслуживания**

- 2.1. Учебно-наглядные пособия по техническому обслуживанию тракторов
- 2.2. Учебно-наглядные пособия по ремонту тракторов

## **3. Слесарная мастерская: перечень основного оборудования:**

- верстаки слесарные одноместные с подъемными тисками- ед.
- станок вертикально- сверлильный – 3 ед.;
- станок сверлильный настольный -1 ед.;
- станок точильный двухсторонний 2 ед.;
- станок фрезерный -1 ед.;
- станок токарный – 1 ед.;

## **4. Кабинет "Правила дорожного движения", "Основы управления транспортным средством и безопасность движения", "Оказание первой медицинской помощи"**

- 3.1. Модель светофора
- 3.2. Модель светофора с дополнительными секциями
- 3.3. Учебно-наглядное пособие "Дорожные знаки"
- 3.4. Учебно-наглядное пособие "Дорожная разметка"
- 3.5. Учебно-наглядное пособие "Сигналы регулировщика"
- 3.6. Учебно-наглядное пособие "Схема перекрестка"
- 3.7. Учебно-наглядное пособие "Схема населенного пункта, расположение дорожных знаков и средств регулирования"
- 3.8. Учебно-наглядное пособие "Маневрирование транспортных средств на проезжей части"
- 3.9. Учебно-наглядное пособие "Дорожно-транспортные ситуации и их анализ"
- 3.10. Учебно-наглядное пособие "Оказание первой медицинской помощи пострадавшим"
- 3.11. Набор средств для проведения занятий по оказанию первой медицинской помощи
- 3.12. Медицинская аптечка
- 3.13. [Правила](#) дорожного движения РФ

## 5.2. Информационное обеспечение обучения

### Перечень рекомендуемых учебных изданий, литературы

#### Основные источники:

1. Верещагин, Н.И. Организация и технология механизированных работ в растениеводстве. Учебное пособие для студентов учреждений среднего профессионального образования / Н.И. Верещагин, А.Г. Левшин, А.Н. Скороходов. - М.: Издательский центр Академия 2018. - 416с.
2. Гладов, Г.И. Тракторы устройство и техническое обслуживание. Учебное пособие для учащихся учреждений начального профессионального образования / Г.И. Гладов, А.М. Петренко. - М.: Издательский центр Академия 2018. - 256с.
3. Нерсесян, В.И. Двигатели тракторов. Учебное пособие для учащихся учреждений начального профессионального образования. / В.И. Нерсесян. - М.: Издательский центр Академия 2019. - 272с.
4. Проничев, Н.П. Справочник механизатора. Учебное пособие для учащихся учреждений начального профессионального образования / Н.П. Проничев. - М.: Издательский центр Академия 2017. - 272с.
5. Родичев, В.А. Тракторы. Учебник для студентов учреждений среднего профессионального образования / В.А. Родичев. - М.: Издательский центр Академия 2019. - 288с.
6. Устинов, А.Н. Сельскохозяйственные машины. Учебник для учащихся учреждений начального профессионального образования / А.Н. Устинов. - М.: Издательский центр Академия 2019. - 264с.
7. Тургиев, А.К. Охрана труда в сельском хозяйстве. Учебное пособие для студентов учреждений среднего профессионального образования / А.К. Тургиев. - 5-е изд., стер. - М.: Издательский центр Академия 2018. - 256с.
8. Череданова Л.Н. Основы экономики и предпринимательства. М. Академия. 2018г.

#### Интернет-ресурс:

Электронные ресурс «Слесарные работы». Форма доступа:

<http://metalhandling.ru>

<http://tehnika-by.ucoz.ru/index/0-8>

[http://www.mobilcarera.ru/slesarnie\\_rabotu.html](http://www.mobilcarera.ru/slesarnie_rabotu.html)

[http://libgost.ru/pot\\_r/63770-](http://libgost.ru/pot_r/63770-)

[Tekst POT R O 97300 11 97 Pravila po ohrane truda pri remonte i tehnic eskom obsluzhivanii sel skohozyaiystvennoiy tehniki.html](#)

[http://www.4akb.ru/p/tehnicheskoe\\_obs\\_luzhivanie\\_akkumulyatornih\\_batarey.html](http://www.4akb.ru/p/tehnicheskoe_obs_luzhivanie_akkumulyatornih_batarey.html)



### 5.3. Кадровое обеспечение образовательного процесса

Требования к квалификации педагогических работников:

**Преподаватель:** наличие высшего профессионального образования или среднего профессионального образования по направлению подготовки «Образование и педагогика» или в области, соответствующей преподаваемому предмету, без предъявления требований к стажу работы, либо высшего профессионального образования или среднего профессионального образования и дополнительного профессионального образования по направлению деятельности в образовательном учреждении без предъявления требований к стажу работы.

**Мастер производственного обучения:** наличие высшего профессионального образования или среднего профессионального образования в областях, соответствующих профилю обучения, и дополнительного профессионального образования по направлению подготовки «Образование и педагогика» без предъявления требований к стажу работы.

### 6. Контроль и оценка результатов освоения программы

	Результаты (освоенные профессиональные компетенции)	Основные показатели оценки результата	Формы и методы контроля и оценки
ПК 1.1	Выполнение основной обработки почвы с заданными агротехническими требованиями	Выполняет работы по основной обработке почвы с заданными агротехническими требованиями	Текущий контроль в форме устного опроса, собеседование, тестирование, наблюдение, ситуационные задания
ПК 1.2	Внесение удобрений с заданными агротехническими требованиями	Выполняет работы на МТА по внесению минеральных и органических удобрений с заданными агротехническими требованиями	Промежуточная аттестация в форме зачетов

ПК 1.3	Выполнение предпосевной подготовки почвы с заданными агротехническими требованиями	Выполняет работы на МТА по подготовке почвы с заданными агротехническими требованиями	Теоретический экзамены  Итоговая аттестация в форме квалификационного экзамена
ПК 1.4	Посев и посадка сельскохозяйственных культур с заданными агротехническими требованиями	Выполняет работы по посеву и посадке сельскохозяйственных культур с заданными агротехническими требованиями	
ПК 1.5	Выполнение механизированных работ по уходу за сельскохозяйственными культурами	Выполняет механизированные работы на МТА по уходу за сельскохозяйственными культурами	
ПК 1.6	Выполнение уборочных работ с заданными агротехническими требованиями	Выполняет работы по уборке сельскохозяйственных культур с заданными агротехническими требованиями	
ПК 1.7	Погрузочно-разгрузочные, транспортные и стационарные работы на тракторах	Выполняет работы по погрузке-разгрузке, транспортные и стационарные работы на тракторах	
ПК 1.8	Выполнение мелиоративных работ	Выполняет мелиоративные работы на МТА	
ПК 1.9	Выполнение механизированных работ по разгрузке и раздаче кормов животным	Выполняет работы на МТА по разгрузке и раздаче кормов животным	

ПК 1.10	Выполнение механизированных работ по уборке навоза и отходов животноводства	Выполняет механизированные работы по уборке навоза и отходов животноводства
ПК 1.11	Техническое обслуживание при использовании и при хранении трактора, комбайна и сельскохозяйственной машины	Выполняет работы, связанные с обслуживанием при использовании и при хранении трактора, комбайна и сельскохозяйственной машины
ПК 1.12	Заправка тракторов и самоходных сельскохозяйственных машин горюче-смазочными материалами	Выполняет работы по заправке тракторов и самоходных сельскохозяйственных машин горюче-смазочными материалами

## 7. Фонд оценочных средств

### 1. Оценочные материалы по промежуточной и итоговой аттестации

Оценка качества освоения основной образовательной программы профессиональной подготовки по профессии **19205 Тракторист-машинист сельскохозяйственного производства категории «С», «Е»** включает текущий контроль знаний, промежуточную и итоговую аттестацию (квалификационный экзамен) слушателей.

Текущий контроль знаний, промежуточная и итоговая аттестация (квалификационный экзамен) проводится образовательным учреждением по результатам освоения программ специальных дисциплин.

Формы и условия проведения текущего контроля знаний, промежуточной и итоговой аттестации (квалификационный экзамен) разрабатываются образовательным учреждением самостоятельно и доводятся до сведения слушателей в начале обучения.

**Типовые задания для оценки освоения УД Экономика отрасли и предприятия – зачет (в виде тестирования)**

*Вариант 1*

*При выполнении заданий этой части под номером выполняемого задания (1–13) поставьте номер выбранного вами ответа.*

№1. К некоммерческим организациям относят:

- 1) хозяйственные общества, 3)  
благотворительные фонды,  
2) производственные кооперативы, 4)  
хозяйственные товарищества.

№2. Акциз это:

- 1) косвенный налог, 2) прогрессивный налог, 3) прямой налог, 4)  
имущественный налог.

№3. Правом голоса обладают следующие ценные бумаги:

- 1) облигации, 2) обыкновенные акции, 3) привилегированные  
акции, 4) векселя

№4. К основным средствам производственного назначения относятся:

- 1) транспортные средства, 3) объекты  
коммунального хозяйства,  
2) объекты здравоохранения, 4) жилые дома.

№5. К внутренним издержкам относятся:

- 1) налоги, 2) зарплата, 3) аренда, 4) плата за энергию.

№6. Вид прибыли в распоряжении предприятия за вычетом всех обязательных платежей:

- 1) налогооблагаемая, 2) валовая, 3) балансовая, 4) чистая.

№7. К функциям маркетинга НЕ относится:

- 1) разработка товаров, 3) управление  
подразделениями фирмы,  
2) организация рекламы, 4) маркетинговые  
исследования.

№8. Функция цены, позволяющая заинтересовать производителя в целях создания продукции высокого качества:

- 1) стимулирующая, 2) измерительная, 3) регулирующая, 4) социальная.

№9. К высшему уровню менеджмента относится:

- 1) бригадир, 2) начальник цеха, 3) начальник отдела, 4) директор.

№10. Для анализа хозяйственной деятельности предприятия НЕ используется метод:

- 1) детализации, 2) расчета средних величин, 3) эксперимент, 4) расчета  
индексов.

№11. Налог на прибыль относится:

- 1) к косвенным налогам, 3) к прямым  
налогам,  
2) к потоварным налогам, 4) к

прогрессивным налогам.

№12. К оборотным средствам производства относятся:

- 1) готовая продукция на складах,
- 2) производственные здания и сооружения,
- 3) объекты здравоохранения,
- 4) объекты культуры.

№13. С использованием только собственных ресурсов предприятия связаны издержки:

- 1) внешние,
- 2) средние,
- 3) внутренние,
- 4) постоянные.

*Вариант 2*

*Часть 1*

*При выполнении заданий под номером выполняемого задания (1–13) поставьте номер выбранного вами ответа.*

№1. Государственными организациями являются:

- 1) хозяйственные товарищества,
- 2) унитарные предприятия,
- 3) хозяйственные общества,
- 4) производственные кооперативы.

№2. НДС относится...

- 1) к прогрессивным подоходным налогам,
- 2) к прямым налогам,
- 3) к налогам на имущество,
- 4) к косвенным налогам.

№3. Высшим органом управления акционерным обществом является:

- 1) общее собрание акционеров,
- 2) совет директоров,
- 3) правление,
- 4) ревизионная комиссия.

№4. К основным средствам производственного назначения относятся:

- 1) машины и оборудование,
- 2) жилые дома,
- 3) объекты здравоохранения,
- 4) объекты коммунального хозяйства.

№5. От размера производства НЕ зависят издержки:

- 1) внутренние,
- 2) постоянные,
- 3) переменные,
- 4) внешние.

№6. Вид прибыли от реализации продукции, основных средств и иного имущества предприятия: 1) валовая, 2) чистая, 3) балансовая, 4) налогооблагаемая.

№7. К факторам микросреды маркетинга относится:

1) природная среда, 2) поставщики, 3) демографическая ситуация, 4) политический режим.

№8. Функция цены, позволяющая сопоставить ценность разных товаров:

1) измерительная, 2) стимулирующая, 3) регулирующая, 4) социальная.

№9. К низовому уровню менеджмента относится:

1) директор, 2) начальник цеха, 3) начальник отдела, 4) бригадир.

№10. Для анализа хозяйственной деятельности предприятия НЕ используется метод: 1) исторический, 2) детализации, 3) расчета индексов, 4) расчета средних величин, №11. Налоги это:

- 1) помощь правительству деньгами со стороны граждан,
- 2) дары граждан государству в знак благодарности за защиту их интересов,
- 3) добровольные платежи в бюджет юридических и физических лиц,
- 4) обязательные платежи юридических и физических лиц в бюджет государству.

№12. К оборотным средствам производства относятся:

1) производственные здания и сооружения, 3) фонд оплаты труда, 2) объекты культуры, 4) объекты здравоохранения.

№13. От объема произведенной продукции зависят издержки:

1) внутренние, 2) постоянные, 3) переменные, 4) внешние.

### Система оценивания

За правильный ответ на каждое задание части 1 ставится 1 балл. Если указаны два и более ответов (в том числе правильный), неверный ответ или ответ отсутствует – 0 баллов.

1 вариант		2 вариант	
№ задания	Ответ	№ задания	Ответ
1	3	1	2
2	1	2	4
3	1	3	1
4	1	4	1
5	2	5	2
6	4	6	3
7	3	7	2
8	1	8	1

9	4	9	4
10	3	10	1
11	3	11	4
12	1	12	3
13	3	13	3

### Шкала оценки тестовых заданий

Процент результативности (правильных ответов)	Оценка уровня подготовки	
	балл (оценка)	вербальный аналог
90 ÷ 100	5	отлично (зачтено)
70 ÷ 90	4	хорошо (зачтено)
50 ÷ 70	3	удовлетворительно (зачтено)
менее 50	2	неудовлетворительно (незачтено)

### Типовые задания для оценки освоения УД Технология уборки продукции растениеводства – зачет (в виде тестирования)

Вставьте правильный ответ. (Правильный ответ выделен курсивом)

#### 1 Вариант

1. «Культурной» называют вспашку: с предлужниками
2. Азотным удобрением является: мочевина
3. Бактериальным удобрением является: ризоторфин
4. Бонитет почвы выражают в: баллах
5. В загущенных посевах растения: склонны к полеганию
6. В качестве кулисных растений целесообразно высевать: подсолнечник
7. В качестве предшественника проса не следует использовать: кукурузу
8. В качестве промежуточной культуры целесообразно выращивать: кукурузу на зеленый корм
9. В процессе фотосинтеза в атмосферу выделяется: кислород
10. В севообороте подсолнечник следует возвращать на прежнее место через: 7-8 лет
11. В севообороте сахарную свёклу следует возвращать на прежнее место на: 4-5 год

12. В схемах севооборотов после подсолнечника обычно размещают: пар
13. В Центральном Черноземье по парам преимущественно сеют: озимые
14. Весеннее боронование озимых необходимо для: сохранения влаги
15. Влажность почвы измеряется в: %
16. Внесение навоза под гречиху приводит к: чрезмерному разрастанию вегетативной массы
17. Водная эрозия интенсивнее развивается на почвах: тяжелых
18. Водоподъемная способность выше на почвах: тяжелых
19. Выпревание озимых возможно при: формировании снежного покрова при не промерзшей почве
20. Глубина вспашки под сахарную свеклу в Центральном Черноземье должна составлять: 28-30 см

## 2 Вариант

1. В качестве припосевного удобрения обычно вносят: суперфосфат
2. Глубину посева семян делают больше оптимальной на почвах: лёгких
3. Глубокая вспашка должна проводиться под: картофель
4. Гряды и гребни нарезают для: лучшего прогревания почвы
5. Двукратный обмолот при уборке применяют: для уменьшения травмирования зерна
6. Дерново-подзолистые почвы требуют: известкования
7. Дисковые луцильники обрабатывают почву на глубину до ... 10 см
8. Для большинства культур оптимальной является рН почвы: 6,5
9. Для борьбы с вредными насекомыми на посевах сельскохозяйственных культур используют: инсектициды
10. Для борьбы с сорняками на посевах сельскохозяйственных культур используют: гербициды
11. Для внесения жидкого навоза используют машину: МЖТ — 10
12. Для довсходового и повсходового боронования пропашных культур используют: легкие зубовые бороны
13. Для дыхания растениям необходим: кислород
14. Для закрытия влаги весной зябь необходимо: забороновать
15. Для крошения, рыхления, выравнивания поверхности почвы, а также частичного уничтожения всходов сорняков проводят: боронование



16. Для лучшего крошения и выравнивания почвы сплошные культивации проводят с одновременным ...боронованием

17. Для нейтрализации кислотности почв следует вносить: известь

18. Для обеспечения качественной уборки низкостебельных и лежащих культур необходимо: выравнивать почву

19. Для облегчения уборки горох следует выращивать в смеси с: ячменём

20. Заключительной культурой севооборота чаще ставят: овес

### Шкала оценки тестовых заданий

Процент результативности (правильных ответов)	Оценка уровня подготовки	
	балл (оценка)	вербальный аналог
90 ÷ 100	5	отлично (зачтено)
70 ÷ 90	4	хорошо (зачтено)
50 ÷ 70	3	удовлетворительно (зачтено)
менее 50	2	неудовлетворительно (незачтено)

### Типовые задания для оценки освоения УД Материаловедение и слесарное дело – зачет (в виде устного опроса)

1. Черные металлы, цветные металлы.
2. Чугун, его виды, основные свойства и область применения.
3. Стали, их классификация по химическому составу, назначению и способу выплавки.
4. Термическая обработка стали и чугуна, ее назначение, сущность и виды.
5. Термохимическая обработка стали и чугуна.
6. Свойства металлов, получаемые в ходе термической и термохимической обработки металлов.
7. Коррозия металлов. Способы защиты от коррозии.
8. Цветные металлы, их основные свойства и область применения.
9. Сплавы цветных металлов, их назначение, свойства и применение в машиностроении.
10. Антифрикционные сплавы, твердые сплавы, припои, флюсы.
11. Пластмассы, их основные свойства и область применения.

12. Электроизоляционные материалы:

- а. фарфор; е. гетинакс; б. стекло; ж. эбонит;  
в. слюда; з. плексиглас; г. дерево; и. резина;  
д. текстолит; и др.

13. Синтетические высокополимерные диэлектрики: а. полистирол; в. полиэтилен;

б. фторопласт; г. полихлорвинил и др.

14. Вспомогательные материалы:

а. прокладочные; г. абразивные;

б. уплотнительные; д. лакокрасочные; в. резина; е. клеи.

15. Основные виды жидкого топлива, применяемого для работы автомобильных и тракторных двигателей:

а. бензины; б. дизельное топливо: летнее, зимнее и арктическое.

16. Масла, их назначение и свойства:

а. для смазки двигателей внутреннего сгорания; б. трансмиссионные масла.

17. Консистентные смазки.

18. Присадки к смазкам, улучшающие качество.

19. Нормы расхода ГСМ и мероприятия по их сокращению.

20. Тормозные жидкости.

21. Охлаждающие жидкости.

22. Гидравлические жидкости.

### Показатели оценки устных ответов

Оценка	Показатели оценки
«5»	Глубокое и полное владение содержанием учебного материала, в котором обучающийся легко ориентируется, умеет применить теоретические знания при решении практических ситуаций, высказать и обосновать свои суждения, грамотное и логичное построение высказывания (зачтено)
«4»	Полное освоение учебного материала, грамотное его изложение, владение понятийным аппаратом, но содержание и/или форма ответа имеют отдельные недостатки (зачтено)
«3»	Знание и понимание основных положений учебного материала, неполное и/или непоследовательное его изложение, неточности в определении понятий, отсутствие обоснования высказываемых суждений (зачтено)
«2»	Незнание содержания учебного материала, неумение выделять главное и второстепенное, ошибки в определении понятий, искажающие их смысл,

**Типовые задания для оценки освоения УД Охрана труда– зачет (в виде тестирования)**

**1 Вариант**

**1. Какие виды инструктажей по охране труда должны проводиться в организации (ГОСТ 12.004-9 п.7)?**

- 1) *Вводный инструктаж по охране труда, первичный инструктаж на рабочем месте, повторный, внеплановый, целевой инструктажи.*
- 2) *Вводный инструктаж по охране труда, первичный, повторный и внеплановый инструктажи на рабочем месте.*
- 3) *Первичный инструктаж на рабочем месте, повторный, внеплановый, целевой инструктажи.*

**2. Выберите правильную последовательность действий при обнаружении пожара: (ППР РФ п.71)**

- 1) *Начать эвакуацию людей, позвонить по телефону 01, проверить включение автоматических средств пожаротушения, начать спасение материальных ценностей.*
- 2) *Позвонить по телефону 01, начать эвакуацию людей и спасение материальных ценностей, проверить включение автоматических средств пожаротушения.*
- 3) *Позвонить по телефону 01, принять посильные меры по эвакуации людей и тушению пожара.*

**3. Как оказать первую помощь при артериальном кровотечении у пострадавшего (МИ поПП)?**

- 1) *Наложить давящую повязку.*
- 2) *Наложить жгут выше места повреждения.*
- 3) *Наложить согревающий компресс, обеспечить покой.*

**4. Какое расстояние должно быть от места производства электросварочных и газопламенных работ до взрывоопасных материалов и оборудования (газовых баллонов, газогенераторов) (п.9.1.3 СНиП 12-03-2001)?**

- 1) не менее 5 м;
- 2) не менее 7 м;
- 3) не менее 10 м;
- 4) не менее 15 м;
- 5) не менее 20 м.

**5. Что надлежит применять при работе с приставной лестницы на высоте более 1,3 м (п.2.3.7 ПОТ Р М 012-2000)?**

1) *Надлежит применять предохранительный пояс, прикрепляемый к конструкции сооружения или лестнице при условии ее закрепления к строительной или другой конструкции.*

2) *Надлежит применять спасательный пояс, прикрепляемый к конструкции сооружения или лестнице при условии ее закрепления к строительной или другой конструкции.*

3) *Надлежит применять спасательную веревку, прикрепляемый к конструкции сооружения или лестнице при условии ее закрепления к строительной или другой конструкции.*

**6. Кто допускается к выполнению работ, к которым предъявляются дополнительные требования по безопасности труда (СНиП 12-03-2001 п.4.12.)?**

1) *лица, не имеющие противопоказаний по возрасту и полу, прошедшие медицинский осмотр и признанные годными к выполнению данных работ, прошедшие обучение безопасным методам и приемам работ, инструктаж по охране труда, стажировку на рабочем месте, проверку знаний требований охраны труда;*

2) *лица, прошедшие медицинский осмотр, прошедшие обучение безопасным методам и приемам работ;*

3) *лица, прошедшие обучение безопасным методам и приемам работ, инструктаж по охране труда, стажировку на рабочем месте, проверку знаний требований охраны труда.*

**7. Какой документ необходимо выдавать на выполнение работ в зонах действия опасных производственных факторов, возникновение которых не связано с характером выполняемых работ (СНиП 12-03-2001 п.4.11)?**

1) *акт-допуск в трех экземплярах;*

2) *наряд-допуск в двух экземплярах;*

3) *наряд-допуск по произвольной форме в двух экземплярах;*

4) *разрешение вышестоящей организации;*

5) *согласие руководства действующего предприятия;*

6) *разрешение генподрядной организации.*

**8. При каком минимальном содержании кислорода разрешены работы внутри емкости без средств защиты органов дыхания (противогазов) (п.6.8. ТИП ГОР)?**

1) *Не ниже 10% объемных*

- |    |    |      |     |          |
|----|----|------|-----|----------|
| 2) | Не | ниже | 15% | объемных |
| 3) | Не | ниже | 18% | объемных |
- 4) *Не ниже 20% объемных*

**9. Что необходимо сделать в первую очередь при поражении человека электрическим током (МИ поПП )?**

- 1) Освободить пострадавшего от действия электрического тока
- 2) Приступить к реанимации пострадавшего
- 3) Оттащить пострадавшего за одежду не менее чем на 8 метров от места касания проводом земли или от оборудования, находящегося под напряжением
- 4) Позвонить в скорую помощь

**10. Какие обязанности в области охраны труда возлагаются на работника (ТК РФ Статья 214)?**

- 1) соблюдать требования охраны труда; правильно применять средства индивидуальной и коллективной защиты;
- 2) немедленно извещать своего непосредственного или вышестоящего руководителя о любой угрожающей жизни и здоровью людей ситуации, о каждом производственном несчастном случае, об ухудшении состояния своего здоровья, включая признаки профессионального заболевания (отравления);
- 3) проходить обязательные для него медицинские осмотры;
- 4) проходить обучение безопасным методам и приемам выполнения работ, оказанию первой помощи при несчастных случаях на производстве, инструктаж по охране труда, и стажировку на рабочем месте, проверку знаний требований охраны труда;
- 5) *все ответы верны.*

**11. При каком количестве работников должна быть разработана инструкция, определяющая действие персонала по эвакуации людей при пожаре? (ППР РФ п.12)?**

- |    |       |     |          |
|----|-------|-----|----------|
| 1) | Более | 50  | человек. |
| 2) | Более | 10  | человек. |
| 3) | Более | 150 | человек. |
| 4) | Более | 200 | человек. |
- 5) Более 250 человек.

**12. В какой последовательности следует оказывать помощь пострадавшему, находящемуся в бессознательном состоянии, если у него прекратились дыхание и сердечная деятельность (МИ поПП)?**

- 1) Наружный массаж сердца, освобождение дыхательных путей, искусственная вентиляция легких.
- 2) Искусственная вентиляция легких, наружный массаж сердца, освобождение дыхательных путей.
- 3) *Искусственное дыхание, наружный (непрямой) массаж сердца.*

**13. Каковы размеры границы опасных зон вблизи движущихся частей машин и оборудования, если другие повышенные требования отсутствуют в паспорте или инструкции завода-изготовителя? Границы опасных зон устанавливаются в пределах (п. 7.2.9 СНиП 12-03-2001)?**

- 1) 2,5 м;
- 2) 4 м;
- 3) 5 м;
- 4) 7,5 м;
- 5) 10 м.

**14. На каких расстояниях по высоте ограждаются рабочие места и проходы к ним временными инвентарными ограждениями (п.2.1.13 ПОТ Р М 012-2000)?**

- 1) *Ограждаются на высоте 1,3 м и более и на расстоянии менее 2 м от границы перепада по высоте в соответствии с требованиями ГОСТ.*
- 2) Ограждаются на высоте 1,5 м и более и на расстоянии менее 2 м от границы перепада по высоте в соответствии с требованиями ГОСТ.
- 3) Ограждаются на высоте 1,3 м и более и на расстоянии менее 1,5 м от границы перепада по высоте в соответствии с требованиями ГОСТ.

**15. За что несут ответственность руководители подрядных организаций (СТО 025)?**

- 1) Только за свою безопасность
- 2) За безопасность работников подрядных организаций
- 3) За действия и безопасность своих работников
- 4) *За выполнение всех требований производственной безопасности*

## **2 Вариант**

**1. Каждый работник подрядной организации, допущенный к производству работ на территорию Заказчика, должен:**

- 1) соблюдать трудовую дисциплину, установленную подрядной организацией и требованиями Заказчика;
- 2) принимать меры к немедленному устранению причин и условий, препятствующих или затрудняющих нормальное производство (инцидент,

авария), создающих угрозу жизни и здоровью работающих, и немедленно сообщать о случившемся непосредственному руководителю работ и администрации Заказчика;

3) содержать свое рабочее место, оборудование, инструмент и приспособления в порядке, чистоте и исправном состоянии, а также соблюдать чистоту и порядок на производственной территории Заказчика.

4) *Все перечисленное верно.*

**2. Назовите необходимые мероприятия по подготовке технологического оборудования к проведению огневых работ (п.415 ППР РФ)?**

1) Технологическое оборудование необходимо промыть

2) *Технологическое оборудование необходимо пропарить, промыть, очистить, освободить от пожаровзрывоопасных веществ и отключить от действующих коммуникаций*

3) Технологическое оборудование необходимо отключить от действующих коммуникаций

**3. Как разрешается разрабатывать грунт в непосредственной близости от действующих подземных коммуникаций (СНиП 12-04-2002 п.5.1.5)?**

1) Допускается при помощи землеройной техники

2) Допускается при помощи ударных инструментов

3) *допускается только при помощи лопат, без помощи ударных инструментов.*

**4. Каждый работник имеет право на (ТК РФ Статья 219):**

1) рабочее место, соответствующее требованиям охраны труда;

2) обязательное социальное страхование от несчастных случаев на производстве;

3) отказ от выполнения работы в случае возникновения опасности для его жизни;

4) обеспечение средствами индивидуальной и коллективной защиты за счет средств работодателя;

5) *все ответы верны*

**5. При каком количестве людей, одновременно находящихся на этажах зданий и сооружений, на видных местах должны вывешиваться планы эвакуации людей (ППР в РФ п.7)?**

1) Более 5 человек.

2) *Более 10 человек.*

3) Более 15 человек.

4) Более 20 человек.

5) Более 25 человек.

**6. Как оказать первую медицинскую помощь при отравлении угарным газом (МИпоПП)?**

- 1) Привести в чувство с помощью нашатыря
- 2) Пострадавшего необходимо немедленно вынести из помещения на свежий воздух, при отсутствии сознания нужно провести реанимационные действия, *вызвать* врача
- 3) Пострадавшего необходимо немедленно вынести из помещения на свежий воздух, дать понюхать нашатырный спирт, после того как человек придет в себя, дать ему горячий чай

**7. Какие устанавливаются ограждения на границах зон потенциально опасных производственных факторов (п. 4.10 СНИП 12-03-2001)?**

- 1) *сигнальные* ограждения;
- 2) *сигнальные ограждения и знаки безопасности;*
- 3) *предохранительные* защитные;
- 4) *охранно-защитные;*
- 5) стоечные ограждения.

**8. Какие меры предусматриваются в проекте производства работ для предупреждения опасности падения работников с высоты (п.1.26 ПОТ Р М 012-2000)?**

- 1) Сокращение объемов верхолазных работ.
- 2) Первоочередное устройство постоянных ограждающих конструкций.
- 3) Временные ограждающие конструкции.
- 4) Места и способы крепления страховочных канатов и предохранительных поясов.
- 5) Средства подмащивания.
- 6) Пути и средства подъема работников к рабочим местам или местам производственных работ.
- 7) Грузозахватные приспособления.
- 8) *Верно все.*

**9. Работникам подрядной организации запрещается: (СТО 025- 2013):**

- 1) проводить и допускать посторонних лиц на территорию месторождений и объектов Заказчика
- 2) нарушать согласованный с Заказчиком маршрут движения транспортных средств
- 3) приносить и хранить огнестрельное, холодное и другое оружие на объектах и месторождениях Заказчика



- 4) скрывать информацию о получении производственной травмы от непосредственного руководителя и уполномоченных лиц работодателя;
- 5) приносить с собой или употреблять алкогольные напитки, наркотические, токсические вещества, приходить или находиться на территории объектов, месторождений Заказчика либо территории, отведенной Заказчиком для выполнения работ подрядной организации в состоянии алкогольного, наркотического или токсического опьянения
- 6) верно указанное в п.1-3
- 7) *все перечисленное верно*

**10. Запрещается эксплуатация оборудования, механизмов, инструмента:**  
**(п.8.4. СТО 025)**

- 1) в неисправном состоянии;
- 2) при неисправных устройствах безопасности (блокировочные, защитные, фиксирующие и сигнальные приспособления, приборы);
- 3) с превышением рабочих параметров выше паспортных;
- 4) *все перечисленное верно.*

**11. На переносных лестницах и стремянках допускается выполнять работы:**  
**п7.4.31. СНИП 12-03-2001**

- 1) около и над вращающимися работающими машинами, транспортерами
- 2) с использованием ручных машин
- 3) газо- и электросварочные
- 4) натяжение проводов и поддержание на высоте тяжелых деталей
- 5) *все перечисленное не верно*

**12. Когда недопустим пронос, нахождение и употребления веществ, вызывающих алкогольное, наркотическое или токсическое опьянение**  
**(п.16.1. СТО 025)?**

- 1) во время пребывания работников на территории объектов Заказчика
- 2) во время межвахтового отдыха
- 3) в период междуменного отдыха в вахтовых поселках
- 4) в жилых городках и общежитиях
- 5) *верно, перечисленное в п.1,3,4.*

**13. При выполнении каких работ работникам бесплатно выдаются сертифицированная специальная одежда, специальная обувь и другие средства индивидуальной защиты (ТК РФ Статья 221)?**

- 1) Работ с вредными и (или) опасными условиями труда.
- 2) Работ, выполняемых в особых температурных условиях.
- 3) Работ, связанных с загрязнением.

4) *Всех перечисленных.*

**14. Каким образом должно осуществляться оповещение людей о пожаре (123-ФЗ Статья 84)?**

- 1) С помощью подачи звуковых или световых сигналов во все помещения здания с постоянным или временным пребыванием людей.
- 2) С помощью трансляции специально разработанных текстов о необходимости эвакуации и путях эвакуации.
- 3) С помощью включения эвакуационного (аварийного) освещения.
- 4) *Любым из перечисленных способов или их комбинацией.*

**15. Что включает в себя первая помощь при ранениях (ТИпоПП)?**

- 1) Наложение тугой повязки на рану
- 2) *Остановка кровотечения и защита раны от дальнейших повреждений и попадания в нее инфекции путем наложения стерильной повязки*
- 3) Обработка раны и наложение повязки

**Правильный ответ выделен курсивом**

**Шкала оценки тестовых заданий**

Процент результативности (правильных ответов)	Оценка уровня подготовки	
	балл (оценка)	вербальный аналог
90 ÷ 100	5	отлично (зачтено)
70 ÷ 90	4	хорошо (зачтено)
50 ÷ 70	3	удовлетворительно (зачтено)
менее 50	2	неудовлетворительно (незачтено)

**Типовые задания для оценки освоения УД Устройство тракторов (экзамен)**

Билет № 1

Устройство механизма переключения коробки передач. Возможные неисправности.

Топливо для тракторных двигателей, требования к его качеству, марки применяемых дизельных топлив.

Требования пожарной безопасности.

#### Билет № 2

Классификация, назначение смазочных масел и требование к их качеству.

Марки дизельных масел.

Назначение, классификация, схемы устройств коробок передач.

Правила хранения легковоспламеняющихся материалов. Особенности тушения пожаров. Применение средств пожаротушения.

#### Билет № 3

Рабочие процессы и работа многоцилиндрового 4-тактного двигателя.

Генераторы переменного тока, назначение и устройство.

Обязанности тракториста-машиниста перед началом работы.

#### Билет № 4

Порядок запуска двигателя.

Уход за кривошипно-шатунным механизмом.

Общие обязанности тракториста-машиниста.

#### Билет №5

Общее устройство и основные технические данные трактора.

Назначение, области применения пластичных смазок и требования к их качеству.

Основные требования техники безопасности при работе трактора с прицепным оборудованием.

#### Билет № 6

Устройство, конструктивные особенности двигателя.

Виды и периодичность технического обслуживания тракторов.

Требования техники безопасности к техническому состоянию электрооборудования трактора.

#### Билет № 7

Устройство, конструктивные особенности двигателя.

Назначение стартера, его устройство.

Требования пожарной безопасности при работе на тракторе.

#### Билет № 8

Устройство кривошипно-шатунного механизма двигателя.

Охлаждающие, тормозные, амортизационные и пусковые жидкости и особенности работы с ними.

Необходимые меры безопасности при текущем ремонте и техническом обслуживании трактора.

#### Билет № 9

Основные детали газораспределительного механизма.

Назначение, устройство, работа, возможные неисправности шестеренчатого насоса.

Техника безопасности при обслуживании и эксплуатации аккумуляторной батареи.

Билет № 10

Назначение, основные части системы питания трактора.

Возможные неисправности рулевого управления трактора.

Правила техники безопасности при запуске двигателя трактора.

Билет № 11

Возможные неисправности системы питания, причины и способы их устранения.

Техническое обслуживание коробки передач.

Правила техники безопасности при вывешивании трактора домкратом.

Билет № 12

Назначение, устройство, принцип действия воздушного фильтра.

Устройство, типы, действие механизма дифференциала.

Причины плохого запуска двигателя.

Билет № 13

Классификация двигателей, их основные механизмы.

Назначение, общее устройство гидросистемы.

Основные требования техники безопасности при работе на тракторе.

Билет №14

Назначение, устройство составных частей системы охлаждения двигателя.

Назначение, устройство карбюратора.

Основные требования техники безопасности при демонтаже и монтаже пневматических шин.

Билет № 15

Назначение и установка развала и схождения колес.

Возможные неисправности газораспределительного механизма.

Система технического обслуживания, его назначение и задачи.

Билет № 16

Принцип действия гидросистемы, рабочие жидкости гидросистемы, преимущества и недостатки гидросистемы.

Назначение меток на распределительных шестернях.

Требование к гаражным помещениям.

Билет № 17

Возможные неисправности муфт сцепления, их причины и способы устранения.

Виды, способы и особенности пуска тракторных двигателей.

Сезонное техническое обслуживание трактора.

Билет № 18

Назначение, устройство работы сцепления и механизма его включения на тракторе.

Возможные неисправности системы смазки, их причины и способы устранения.

Первая помощь пострадавшему при несчастном случае.

Билет № 19

Устройство коробки передач трактора, возможные неисправности и способы их устранения.

Техническое обслуживание системы питания двигателя.

Ежесменное техническое обслуживание специального оборудования (навесного) на тракторе.

Билет № 20

Устройство составных частей задних ведущих мостов.

Назначение, устройство стартерной аккумуляторной батареи.

Кислотный электролит, зарядка аккумуляторной батареи.

Обязанности тракториста при выезде из гаража.

Билет № 21

Общее устройство ходовой части трактора. Возможные неисправности и их устранение.

Правила заправки трактора топливом.

Причины пониженного давления в системе смазки двигателя.

Билет № 22

Схема электрооборудования трактора.

Назначение, виды, общее устройство системы охлаждения.

Техническое обслуживание № 2.

Билет № 23

Назначение, устройство, работа тормозной системы трактора.

Назначение, устройство, принцип действия форсунки. Определение неработающей форсунки.

Техническое обслуживание, проводимое на тракторе.

Билет № 24

Устройство рулевого управления с гидроусилителем, его эксплуатация, устранение возможных неисправностей.

Устройство и работа механизма переключения передач.

Стартерная аккумуляторная батарея, ее эксплуатация, техническое обслуживание.

Неисправности аккумуляторной батареи, их устранение.

Билет № 25

Назначение, устройство регулятора числа оборотов.

Назначение и установка развала и схождения колес.

Процесс смесеобразования в дизелях. Схема системы питания.

Билет № 26

Устройство системы питания дизельного двигателя.

Устройство генератора переменного тока. Возможные неисправности.

Общие обязанности тракториста-машиниста.

Билет № 27

Назначение, устройство, работа топливного насоса.

Техническое обслуживание и регулировка сцепления.

Правила техники безопасности при пуске двигателя трактора.

Билет № 28

Устройство системы смазки трактора. Техническое обслуживание.

Назначение и устройство топливного насоса высокого давления.

Назначение, необходимость, сроки текущего ремонта.

Билет № 29

Устройство силовой передачи трактора.

Устройство, регулировка, возможные неисправности рулевого управления трактора.

Ремонт тракторов.

Билет № 30

Общее устройство и основные технические данные трактора.

Назначение и устройство переднего ведущего моста.

Назначение, необходимость капитального ремонта.

### **Показатели оценки устных ответов**

Оценка	Показатели оценки
«5»	Глубокое и полное владение содержанием учебного материала, в котором обучающийся легко ориентируется, умеет применить теоретические знания при решении практических ситуаций, высказать и обосновать свои суждения, грамотное и логичное построение высказывания

«4»	Полное освоение учебного материала, грамотное его изложение, владение понятийным аппаратом, но содержание и/или форма ответа имеют отдельные недостатки
«3»	Знание и понимание основных положений учебного материала, неполное и/или непоследовательное его изложение, неточности в определении понятий, отсутствие обоснования высказываемых суждений
«2»	Незнание содержания учебного материала, неумение выделять главное и второстепенное, ошибки в определении понятий, искажающие их смысл, беспорядочное и неуверенное изложение материала

### **Типовые задания для оценки освоения УД Сельскохозяйственные машины**

1 Тест. Выполните правильное комплектование с.-х. машины с технологической операцией:

- 1) ЛДГ-10А а) Вспашка
- 2) СО-4,2 б) Посев зерновых
- 3) ПЛН-5-35 в) Посадка картофеля
- 4) СУПН-8 г) Лушение
- д) Посев подсолнечника
- е) Посев овощей

2 Выполните правильное комплектование с.-х. машины с технологической операцией:

- 1) БЗСС-1,0 а) Посев зерновых
- 2) СЗ-3,6 б) Посев сахарной свеклы
- 3) РУП-14 в) Посадка картофеля
- 4) ССТ-12В г) Внесение пылевидных удобрений
- д) Сплошная культивация
- е) Боронование

3 Укажите марку культиватора для сплошной культивации:

- 1) СКН-6А
- 2) КПС-4
- 3) КРН-5,6
- 4) ЗККШ-6

4 Укажите марку кукурузной сеялки:

- 1) СКН-6А

2) СУПН-8А

3) СЗ-3,6

4) ССТ-12В

5 Укажите рабочие органы плуга:

1) Рама

2) Корпус

3) Нож

4) Отвал

6 Укажите вспомогательные элементы плуга:

1) Рама

2) Корпус

3) Нож

4) Опорное колесо

7 Укажите основные рабочие элементы сеялки:

1) Сошники

2) Рама

3) Высевающие аппараты

4) Опорно-приводные колёса

8 Укажите типы корпусов плуга по конструкции:

1) Дисковые

2) Культурные

3) Полувинтовые

4) Вырезные

9 Укажите какой высевающий аппарат устанавливают на зерновой сеялке:

1) Ячеисто-дисковый

2) Пневматический

3) Катушечный

4) Центробежный

10) Укажите, какие сошники устанавливают на зерновой сеялке:

1) Дисковые с ограничивающей ребордой

2) Двудисковые

3) Полозовидные

4) Килевидные

11) Привод транспортёра на разбрасывателе 1РМГ-4 осуществляется от:

1) Вала отбора мощности трактора

2) Опорно-приводных колёс

3) Гидромотора



#### 4) Пневматического ролика

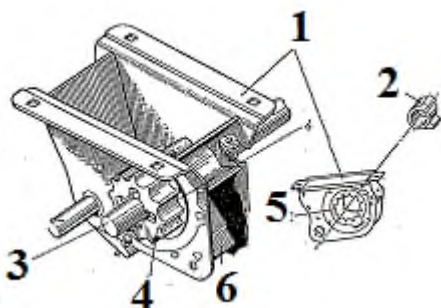

12) Укажите элементы высевающего аппарата:

- а) розетка,
- б) катушка,
- в) муфта,
- г) вал высевающих аппаратов,
- д) корпус,
- е) клапан.

13) Норма высева семян у свекловичной сеялки регулируется:

- 1) Скоростью движения сеялки
- 2) Изменением передаточного соотношения в коробке передач
- 3) Заменой дисков (диаметр ячеек)
- 4) Заменой дисков (количество рядов ячеек)

14) Норма внесения органических удобрений регулируется:

- 1) Скоростью движения разбрасывателя
- 2) Изменением передаточного соотношения
- 3) Изменением хода шатуна
- 4) Изменением расположения собачки

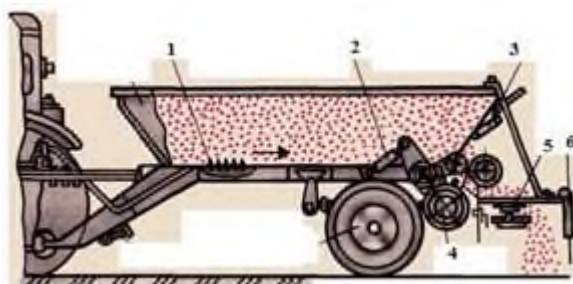

15) Укажите элементы разбрасывателя:

- а) Разбрасывающие диски
- б) Гидроцилиндр
- в) Ветрозащитное устройство
- г) Транспортёр
- д) Пневматический ролик
- е) Шибберная заслонка

2) Вариант

1) Глубина обработки у навесных плугов регулируется:

- 1) Рычагами из трактора
- 2) Винтовым механизмом
- 3) Боковыми раскосами
- 4) Центральной тягой

2) Норма высева семян на зерновой сеялке регулируется:

- 1) Изменением зазора между клапаном и ребром муфты
- 2) Изменением рабочей длины катушки

- 3) Винтовым механизмом
- 4) Изменением передаточного соотношения в редукторе
- 3) Глубина заглупления дисковой бороны регулируется:
  - 1) Изменением угла атаки
  - 2) Изменением длины тяг
  - 3) Винтовым механизмом
  - 4) Изменением массы балласта в ящиках
- 4) Усилие на почву у культиваторов для сплошной обработки регулируется:
  - 1) Изменением угла атаки стрелчатых лап
  - 2) Вращением винтового механизма
  - 3) Изменением массы балласта в ящиках
  - 4) Сжатием пружин
- 5) Норма высева семян у кукурузной сеялки регулируется:
  - 1) Заменой дисков (количество ячеек)
  - 2) Изменением передаточного соотношения в коробке передач
  - 3) Заменой дисков (диаметр ячеек)
  - 4) Изменением давления воздуха в высевающем аппарате
- 6) Норма высева семян у свекловичной сеялки регулируется:
  - 1) Скоростью движения сеялки
  - 2) Изменением передаточного соотношения в коробке передач
  - 3) Заменой дисков (диаметр ячеек)
  - 4) Заменой дисков (количество рядов ячеек)
- 7) Норма внесения органических удобрений регулируется:
  - 1) Скоростью движения разбрасывателя
  - 2) Изменением передаточного соотношения в коробке передач
  - 3) Изменением хода шатуна
  - 4) Изменением расположения собачки
- 8) Норма внесения минеральных удобрений регулируется:
  - 1) Скоростью движения разбрасывателя
  - 2) Изменением передаточного соотношения в коробке передач
  - 3) Скоростью движения транспортёра
  - 4) Изменением расположения шиберной заслонки
- 9) Норма посадки картофеля в картофелесажалке с независимым ВОМ регулируется:
  - 1) Изменением расположения заслонки
  - 2) Изменением передаточного соотношения в коробке передач
  - 3) Изменением количества ложечек

- 4) Изменением скорости движения картофелесажалки
- 10) Норма посадки рассады в рассадопосадочной машине регулируется:
- 1) Изменением количества зажимов
  - 2) Изменением передаточного соотношения в коробке передач
  - 3) Изменением скорости движения
  - 4) Изменением высаживающего аппарата
- 11) Норма внесения пылевидных удобрений регулируется:
- 1) Изменением давления воздуха в пневмосистеме
  - 2) Изменением передаточного соотношения в коробке передач
  - 3) Поворотом дозирующих шайб
  - 4) Сменой дозирующих шайб
- 12) Норма высева семян на зерновой сеялке регулируется:
- 1) Изменением зазора между клапаном и ребром муфты
  - 2) Изменением рабочей длины катушки
  - 3) Винтовым механизмом
  - 4) Изменением передаточного соотношения в редукторе
- 13) Норма высева семян у свекловичной сеялки регулируется:
- 1) Скоростью движения сеялки
  - 2) Изменением передаточного соотношения в коробке передач
  - 3) Заменой дисков (диаметр ячеек)
  - 4) Заменой дисков (количество рядов ячеек)
- 14) Норма внесения органических удобрений регулируется:
- 1) Скоростью движения разбрасывателя
  - 2) Изменением передаточного соотношения
  - 3) Изменением хода шатуна
  - 4) Изменением расположения собачки
- 15) Норма внесения минеральных удобрений регулируется:
- 1) Скоростью движения разбрасывателя
  - 2) Изменением передаточного соотношения
  - 3) Скоростью движения транспортёра
  - 4) Изменением расположения шиберной заслонки

Варианты ответов

1 Вариант	2 Вариант
-----------	-----------

1) 1 – г, 2 – е, 3 – а, 4 – д.	1) 2
2) 1 – е, 2 – а, 3 – г, 4 – б.	2) 1
3) 2	3) 1
4) 2	4) 5,1 и 6,0 мм
5) 2, 3	5) 2
6) 1, 4	6) 2, 4
7) 1, 3	7) 1
8) 1, 4	8) 4
9) 3	9) 1, 2
10) 2	10) 2, 4
11) 4	11) 1, 3
12) а – 5, б – 4, в – 2, г – 3, д – 1, е – 6.	12) 3, 4
13) Опорно-приводные колёса	13) 2, 4
14) нож	14) 1
15) 1 – г, 2 – б, 3 – е, 4 – д, 5 – а, 6 – в.	15) 3, 4

### Шкала оценки тестовых заданий

Процент результативности (правильных ответов)	Оценка уровня подготовки	
	балл (оценка)	вербальный аналог
90 ÷ 100	5	отлично (зачтено)
70 ÷ 90	4	хорошо (зачтено)
50 ÷ 70	3	удовлетворительно (зачтено)
менее 50	2	неудовлетворительно (зачтено)

### Типовые задания для оценки освоения УД Техническое обслуживание и ремонт (экзамен)

#### Вариант №1.

1. Двигатель трактора МТЗ-82 не пускается стартером. Укажите возможные причины. Составьте алгоритм действий, необходимых для устранения причин отказа.
2. Необходимо выполнить работы по вспашке поля под зябь МТА в

составе трактора МТЗ 82 и плуга. Составьте алгоритм подготовки МТА к работе, укажите основные неисправности, возникающие в процессе работы, и способы их устранения. К каким последствиям может привести несоблюдение правил охраны труда при выполнении этого задания?

3. В процессе обмолота хлебной массы комбайном ДОН 1500 Б выявлено, что в бункер поступает сорное зерно. Укажите причины неисправностей и способы их устранения. К каким последствиям может привести несоблюдение правил охраны труда при выполнении этого задания?

### **Вариант № 2**

1. При проведении операций периодического технического обслуживания трактора ДТ-75 обнаружено нарушение регулировки зазора между выжимным подшипником и отжимными рычагами. Составьте алгоритм действий по устранению неисправности. Подберите необходимые инструменты и материалы.
2. Опишите технологический процесс работы с/х машины ОВС 25. Составьте алгоритм подготовки ее к работе. Укажите основные неисправности, возникающие в процессе эксплуатации, и способы их устранения. К каким последствиям может привести несоблюдение правил охраны труда при выполнении этого задания?
3. Необходимо подготовить жатку комбайна ДОН 1500 Б для уборки пшеницы с нормальным хлебостоем. Составьте алгоритм подготовки ее к работе. К каким последствиям может привести несоблюдение правил охраны труда при выполнении этого задания?

### **Вариант № 3**

1. При эксплуатации трактора Т-150К установлены признаки изнашивания деталей цилиндропоршневой группы. Перечислите эти признаки и объясните причины ускоренного изнашивания деталей
2. В районе с возникающей ветровой эрозией почвы необходимо выполнить работы по основной обработке почвы под сев зерновых культур МТА в составе трактора Т 150 К и с/х машины. Составьте алгоритм подготовки МТА к работе, укажите основные неисправности, возникающие в процессе работы, и способы их устранения. К каким последствиям может привести несоблюдение правил охраны труда при выполнении этого задания?

3. При подборе валков комбайном ДОН 1500 Б выявлены потери за подборщиком. Укажите возможные неисправности и способы их устранения. К каким последствиям может привести несоблюдение правил охраны труда при выполнении этого задания?

#### **Вариант №4**

1. Операции ЕТО, проводимые в полном, объеме требуют соблюдения определенной последовательности. Составьте алгоритм действий при выполнении ЕТО трактора ДТ-75
2. После проведения уборки зерновых культур необходимо подготовить поле для вспашки зяби. Укажите марку с/х машины, необходимую для выполнения данного задания МТА, в состав которого входит трактор МТЗ 82. Составьте алгоритм подготовки МТА к работе, укажите основные неисправности, возникающие в процессе работы, и способы их устранения. К каким последствиям может привести несоблюдение правил охраны труда при выполнении этого задания?
3. При эксплуатации комбайна ДОН 1500 Б выявлено механическое повреждение зерна (дробление). Укажите возможные неисправности и способы их устранения. К каким последствиям может привести несоблюдение правил охраны труда при выполнении этого задания?

#### **Вариант №5**

1. Вам предстоит работа с применением привода от ВОМ трактора МТЗ-80. Объясните порядок включения независимого и синхронного привода.
2. После проведения весеннего боронования почвы необходимо выполнить работы по подготовке поля к посеву зерновых культур МТА в составе трактора ДТ 75 и соответствующей с/х машины. Составьте алгоритм подготовки МТА к работе, укажите основные неисправности, возникающие в процессе работы, и способы их устранения. К каким последствиям может привести несоблюдение правил охраны труда при выполнении этого задания?
3. При эксплуатации комбайна ДОН 1500 Б выявлено неполное выделение зерна из колоса (недомолот). Укажите возможные неисправности и способы их устранения. К каким последствиям может привести несоблюдение правил охраны труда при выполнении этого задания?

### **Вариант №6**

1. При работе двигателя на малых оборотах под крышкой клапанного механизма прослушиваются стуки. Объясните причину появления стуков и способы их устранения. Спрогнозируйте последствия при работе с этой неисправностью
2. Для выполнения междурядной обработки посевов картофеля необходимо составить МТА. Скомплектуйте агрегат, используя данные о парке с/х техники учебного хозяйства. Составьте алгоритм подготовки МТА к работе, укажите типичные неисправности и способы их устранения. К каким последствиям может привести несоблюдение правил охраны труда при выполнении этого задания?
3. При эксплуатации комбайна ДОН 1500 Б выявлены увеличенные потери зерна за соломотрясом. Укажите возможные неисправности и способы их устранения. К каким последствиям может привести несоблюдение правил охраны труда при выполнении этого задания?

### **Вариант №7**

1. По времени наработки трактору ДТ-75 предстоит выполнить ТО-1. Перечислите операции по обслуживанию ходовой системы и требования к их выполнению
2. Для уборки ботвы сахарной свеклы необходимо скомплектовать агрегат из трактора Т 70 С и с/х машины БМ 6 Б. Опишите операции комплектования МТА и подготовки его к работе. К каким последствиям может привести несоблюдение правил охраны труда при выполнении этого задания?
3. При эксплуатации комбайна ДОН 1500 Б выявлен недомолот и дробление зерна. Укажите возможные неисправности и способы их устранения. К каким последствиям может привести несоблюдение правил охраны труда при выполнении этого задания?

### **Вариант №8**

1. При переключении диапазонов коробки передач трактора Т-150К прослушивается резкий звук в зацеплении шестерен. Предложите способы устранения этой неисправности
2. Для посева огурцов скомплектован МТА в составе МТЗ 82 и сеялки СО 4,2. Составьте алгоритм подготовки МТА для выполнения данного

вида работ. К каким последствиям может привести несоблюдение правил охраны труда при выполнении этого задания?

3. При эксплуатации комбайна ДОН 1500 Б выявлены потери с половой необмолоченного колоса. Укажите возможные неисправности и способы их устранения. К каким последствиям может привести несоблюдение правил охраны труда при выполнении этого задания?

### **Вариант №9**

1. По времени наработки трактору МТЗ-80 предстоит выполнить ТО-1. Перечислите операции по обслуживанию системы охлаждения и требования к их выполнению
2. Под основную обработку почвы необходимо внести минеральные удобрения. Укажите марку с/х машины, необходимую для выполнения данного задания МТА, в состав, которого входит трактор МТЗ. 82. Составьте алгоритм подготовки МТА к работе, укажите основные неисправности, возникающие в процессе работы, и способы их устранения. К каким последствиям может привести несоблюдение правил охраны труда при выполнении этого задания?
3. При эксплуатации комбайна ДОН 1500 Б происходит самопроизвольное выключение передачи в КПП. Укажите возможные неисправности и способы их устранения. К каким последствиям может привести несоблюдение правил эксплуатации и охраны труда при выполнении этого задания?

### **Вариант №10**

1. При работе на тракторе Т-150К снизилось давление в гидросистеме КПП. Объясните возможную причину отказа и способы его устранения. Спрогнозируйте последствия работы при низком давлении в КПП.
2. Под основную обработку почвы необходимо внести твердые органические удобрения. Укажите марку с/х машины, необходимую для выполнения данного задания МТА, в состав, которого входит трактор МТЗ 82. Составьте алгоритм подготовки МТА к работе, укажите основные неисправности, возникающие в процессе работы, и способы их устранения. К каким последствиям может привести несоблюдение правил охраны труда при выполнении этого задания?
3. При эксплуатации комбайна ДОН 1500 Б выявлены повышенные потери зерна с половой. Укажите возможные неисправности и способы их устранения. К каким последствиям может привести несоблюдение



правил охраны труда при выполнении этого задания?

### **Вариант №11**

1. Вам предстоит изменить ширину колеи трактора МТЗ-80. Составьте алгоритм действий с учетом требований безопасности труда.
2. Для посадки картофеля скомплектован МТА в составе трактора МТЗ 80 и с/х машины СН 4Б. Опишите операции подготовки к работе этого МТА. Укажите основные неисправности, возникающие в процессе эксплуатации, и способы их устранения. К каким последствиям может привести несоблюдение правил охраны труда при выполнении этого задания?
3. При эксплуатации комбайна ДОН 1500 Б не включается привод механизмов наклонной камеры. Укажите возможные неисправности и способы их устранения. К каким последствиям может привести несоблюдение правил охраны труда при выполнении этого задания?

### **Вариант №12**

1. Давление масла в системе смазки двигателя трактора ДТ-75 снизилось до предельно допустимого. Укажите возможные причины неисправности.
2. Для проведения сева зерновых культур выделен МТА в составе сеялки СЗ - 3,6 и трактора МТЗ 80. Составьте алгоритм подготовки МТА к работе, укажите типичные неисправности и способы их устранения. К каким последствиям может привести несоблюдение правил охраны труда при выполнении этого задания?
3. При эксплуатации комбайна ДОН 1500 Б заполненный копнитель не открывается. Укажите возможные неисправности и способы их устранения.

### **Вариант №13**

1. При работе под нагрузкой начал прослушиваться металлический стук в зоне картера коленчатого вала. Укажите возможную причину. Спрогнозируйте развитие ситуаций при продолжении работы с этой неисправностью.
2. Необходимо обработать посевы сахарной свеклы ядохимикатами против сорной растительности МТА в составе трактора МТЗ 80 и

опрыскивателя ОП 2000. Составьте алгоритм подготовки МТА к работе, укажите типичные неисправности и средства индивидуальной защиты, используемые при работе с этой машиной. Что нельзя делать при выполнении работ данного вида?

3. При эксплуатации комбайна ДОН 1500 Б выявлен повышенный нагрев масла в гидросистеме. Укажите возможные неисправности и способы их устранения. К каким последствиям может привести несоблюдение правил охраны труда при выполнении этого задания?

#### **Вариант №14**

1. При проверке технического состояния трактора Т-150 установлено неодновременное торможение колес. Укажите причины неисправности и способы ее устранения. Предложите меры по предупреждению этих неисправностей
2. Для посева кукурузы скомплектован МТА в составе трактора МТЗ 80 и сеялки СУПН 8. Составьте алгоритм подготовки МТА к работе, укажите типичные неисправности и способы их устранения. К каким последствиям может привести несоблюдение правил охраны труда при выполнении этого задания?
3. При эксплуатации комбайна ДОН 1500 Б выявлен перегрев гидропривода. Укажите возможные неисправности и способы их устранения. К каким последствиям может привести несоблюдение правил охраны труда при выполнении этого задания?

#### **Вариант № 15**

1. При эксплуатации трактора МТЗ-80 обнаружено недопустимое увеличение свободного хода рулевого колеса. Укажите возможные причины неисправности и способы их устранения
2. Для уборки трав на сено необходимо подготовить к работе МТА в составе трактора МТЗ 80 и косилки КРН 2,1. Составьте алгоритм выполнения данных работ. Укажите неисправности, возникающие в процессе эксплуатации данного МТА, и способы их устранения. К каким последствиям может привести несоблюдение правил охраны труда при выполнении этого задания?
3. В процессе эксплуатации комбайна ДОН 1500 Б потребовалось выполнить операции ТО 1 и переоборудовать его для уборки кукурузы на зерно. Составьте алгоритм выполнения данного задания. К каким

последствиям может привести несоблюдение правил охраны труда при выполнении этого задания?

### **Показатели оценки устных ответов**

Оценка	Показатели оценки
«5»	Глубокое и полное владение содержанием учебного материала, в котором обучающийся легко ориентируется, умеет применить теоретические знания при решении практических ситуаций, высказать и обосновать свои суждения, грамотное и логичное построение высказывания
«4»	Полное освоение учебного материала, грамотное его изложение, владение понятийным аппаратом, но содержание и/или форма ответа имеют отдельные недостатки
«3»	Знание и понимание основных положений учебного материала, неполное и/или непоследовательное его изложение, неточности в определении понятий, отсутствие обоснования высказываемых суждений
«2»	Незнание содержания учебного материала, неумение выделять главное и второстепенное, ошибки в определении понятий, искажающие их смысл, беспорядочное и неуверенное изложение материала

### **Типовые задания для оценки освоения УД Основы управления и безопасность движения (экзамен)**

#### **ВАРИАНТ №1**

1. Необходимо перевезти груз, размеры которого выступает за габариты транспортного средства более чем на один метр. Предложите возможные варианты перевозки груза.
2. При движении в плотном потоке Вы заметили сзади транспортное средство, движущееся на слишком малой дистанции. Опишите ситуации, которые могут привести к ДТП в данном случае. Как следует поступить, чтобы обеспечить безопасность движения?

#### **ВАРИАНТ № 2**

1. При движении на автомобиле вышла из строя система указателей поворота. Опишите действия водителя в данной ситуации.
2. В результате дорожно-транспортного происшествия пассажир повредил ногу. Возникло подозрение на перелом ноги. Перечислите действия водителя в данной ситуации.

### **ВАРИАНТ №3**

1. Вас остановил сотрудник дорожной полиции. Опишите последовательность Ваших действий, перечислите документы, которые необходимо предоставить для проверки.
2. Необходимо перевезти пассажиров в кузове грузового автомобиля, но Вы не имеете категории «D». Следует ли Вам отказаться от перевозки?

### **ВАРИАНТ № 4**

1. Вы, как водитель, стали участником дорожно - транспортного происшествия. Составить схему ваших действий.
2. Вы обнаружили на своём автомобиле повышенный износ резины. Спрогнозируйте последствия, к которым может привести данный фактор. Перечислите действия по устранению неисправности.

### **ВАРИАНТ № 5**

1. В результате дорожно-транспортного происшествия пострадали люди. На месте ДТП случайно оказался медицинский работник, который установил необходимость срочной транспортировки одного из пострадавших в травм-пункт. Можно ли использовать транспортное средство участника ДТП для транспортировки пострадавшего в данном случае.
2. Для перевозки груза используется два автомобиля одинаковой марки, но один автомобиль эксплуатируется с прицепом. Проведите сравнительный анализ эксплуатационных характеристик автомобилей.

### **ВАРИАНТ №6**

1. При движении на грузовом автомобиле перевозимый Вами груз сместился к краям грузовой платформы. Какой должна быть последовательность Ваших действий в данном случае?
2. Участок дороги имеет крутой поворот. Какие факторы могут привести к ДТП при движении автомобиля на этом участке дороги. Предложите возможные варианты действий водителя для предотвращения опасных последствий.

### **ВАРИАНТ № 7**

1. При проведении ЕТО вы обнаружили низкий уровень тормозной жидкости. Укажите неисправность тормозной системы, приведшую к понижению уровня жидкости и способы ее устранения.
2. При резком торможении автомобиля у пассажир получил травму (вывих конечности). Каков порядок оказания первой медицинской помощи?

### **ВАРИАНТ № 8**

1. Водитель перевозит груз, представляющий повышенную опасность для окружающих. Перечислите меры, которые необходимо предпринять для предотвращения опасных последствий транспортировки.
2. При движении автомобиля произошел отказ двигателя, вследствие чего автомобиль остановился в зоне действия знака «Остановка запрещена». Составьте последовательность действий водителя в данной ситуации.

### **ВАРИАНТ № 9**

1. Со скоростью около 70 км/час вы двигаетесь по 2-х полосной дороге на грузовике, в кузове которого находится высокие контейнеры с грузом. Впереди крутой поворот. Как вам лучше поступить в такой ситуации?
2. Перечислить предельно допустимые габариты транспортных средств.

### **ВАРИАНТ №10**

1. Двигаясь со скоростью 60 км/час, вы внезапно попали на небольшой (15-20м.) участок дороги с гололёдом. Что вы предпримите в этом случае?
2. Как оказывать помощь пострадавшему, находящемуся в бессознательном состоянии, если у него прекратилось дыхание и сердечная деятельность?

### **ВАРИАНТ №11**

1. При движении в тёмное время суток вас ослепил грузовик, выехавший из-за поворота. Как вы должны поступить в такой ситуации?
2. Какое наказание применяется к водителю за оставление в нарушение Правил места ДТП, участником которого он является?

### **ВАРИАНТ № 12**

1. На легковом автомобиле вы догнали большегрузный автомобиль, движущийся со скоростью 60 км/час и хотите его обогнать. Его габариты, а также ширина проезжей части на данном участке дороги таковы, что при обгоне вы будете съезжать на свеженасыпанную обочину. Как вам лучше поступить в такой ситуации?
2. Почему недопустимо использование наката при движении на крутых спусках и на скользкой дороге?

### **ВАРИАНТ № 13**

1. Какие меры предосторожности должен принимать водитель при управлении автомобилем в тёмное время суток и в условиях недостаточной

видимости?

2. В чём заключаются основные приёмы безопасного управления автомобилем при буксировке механических транспортных средств?

#### **ВАРИАНТ № 14**

1. Какие, и в каких случаях, применяют способы буксировки механических транспортных средств?

2. От каких факторов зависит возможность заноса и опрокидывания автомобиля? Как должен действовать водитель в случае начавшегося заноса?

#### **ВАРИАНТ № 15**

1. Меры по обеспечению безопасности перевозки групп детей.

2. Действие водителя в случае неисправности внешних световых приборов, стеклоочистителей и стеклоомывателей.

#### **ВАРИАНТ № 16**

1. Правила перевозки грузов.

2. Правила проезда ж. д. переездов. Обязанности водителя при вынужденной остановки на переезде.

#### **ВАРИАНТ № 17**

1. Двигаясь по загородному шоссе, Вы хотите повернуть налево для съезда на второстепенную дорогу. Вы заняли положение посередине проезжей части, подали сигнал поворота и начали тормозить. Неожиданно в зеркало заднего вида Вы замечаете попутное транспортное средство, выехавшее на обгон слева от Вас. Ваши действия в данной ситуации?

2. Какой приём торможения обеспечивает безопасную остановку на скользкой дороге при гидроприводе, пневмоприводе тормозной системы и с АБС?

#### **Показатели оценки устных ответов**

Оценка	Показатели оценки
«5»	Глубокое и полное владение содержанием учебного материала, в котором обучающийся легко ориентируется, умеет применить теоретические знания при решении практических ситуаций, высказать и обосновать свои суждения, грамотное и логичное построение высказывания

«4»	Полное освоение учебного материала, грамотное его изложение, владение понятийным аппаратом, но содержание и/или форма ответа имеют отдельные недостатки
«3»	Знание и понимание основных положений учебного материала, неполное и/или непоследовательное его изложение, неточности в определении понятий, отсутствие обоснования высказываемых суждений
«2»	Незнание содержания учебного материала, неумение выделять главное и второстепенное, ошибки в определении понятий, искажающие их смысл, беспорядочное и неуверенное изложение материала

### **Типовые задания для оценки освоения УД Правила дорожного движения (экзамен)**

**Оценка освоения УД Правила дорожного движения включает в себя ответы на вопросы ПДД по программе «Гостехнадзора» в режиме Онлайн.**

**Критерии оценки: сдал/ не сдал.**

### **Типовые задания для оценки освоения УД Оказание первой медицинской помощи (зачет)**

Правильный вариант ответа отмечен знаком +

#### **1 вариант**

**1. По каким признакам диагностируется состояние биологической смерти, при котором реанимационные действия уже не проводятся?**

+ Зрачок деформируется во время сдавливания глазного яблока, есть трупные пятна, роговица глаза высохшая

- Отсутствует пульс в сонной артерии, отсутствует сознание, зрачки не реагируют на свет

- Отсутствует пульс в сонной артерии, сознания нет более 6 минут, зрачки не реагируют на свет

**2. По каким признакам диагностируется состояние внезапной смерти, требующее безотлагательных реанимационных действий?**

- Отсутствует пульс в сонной артерии, сознания нет более 4 минут, зрачки не реагируют на свет

+ Отсутствует пульс в сонной артерии, отсутствует сознание, зрачки не реагируют на свет

- Зрачок деформируется во время сдавливания глазного яблока, есть трупные пятна, роговица глаза высохшая

### **3. При признаках внезапной смерти необходимо:**

- Сделать 15 надавливаний на грудину, затем 2 вдоха искусственного дыхания, приподнять ноги пострадавшего и ожидать медицинский персонал

- Сделать 10 надавливаний на грудину, затем 2 вдоха искусственного дыхания, приподнять ноги пострадавшего, приложить холод к голове и ожидать медицинский персонал

+ Сделать 15 надавливаний на грудину, затем 2 вдоха искусственного дыхания, приподнять ноги пострадавшего, приложить холод к голове, реанимацию не прекращать до прибытия медицинского персонала

### **4. Порядок действий при термическом ожоге с целыми ожоговыми пузырями:**

+ охладить место ожога (струя холодной воды в течение 10-15 мин/приложить холод на 20-30 мин) не вскрывая ожоговый пузырь и не удаляя загрязнения

- вскрыть ожоговый пузырь, очистить место ожога от загрязнения, приложить холод

- вскрыть ожоговый пузырь, очистить место ожога от загрязнения, обработать жиросодержащим веществом

### **5. Порядок действий при термическом ожоге с поврежденными ожоговыми пузырями:**

- охладить место ожога (струя холодной воды в течение 10-15 мин/приложить холод на 20-30 мин)

+ накрыть повреждение сухой чистой тканью, охладить поверхность ткани

- очистить место ожога от загрязнения, обработать жиросодержащим веществом, накрыть повреждение сухой чистой тканью

### **6. Что следует делать при обморожении?**

- Доставить в теплое помещение, снять обувь и одежду, растереть место обморожения спиртовым раствором, смазать жиром

+ Доставить в теплое помещение, снять обувь и одежду, обеспечить сухое согревание (одеяло) и обильное теплое питье до медицинской помощи

- Растереть снегом, доставить в теплое помещение, снять обувь и одежду, согреть в ванной с теплой водой

### **7. Порядок действий при переохлаждении:**

- растереть снегом, доставить в теплое помещение, дать алкоголь, снять обувь и одежду, согреть в ванной с теплой водой



- + доставить в теплое помещение, дать теплое питье, снять обувь и одежду, согреть в ванной с теплой водой, обеспечить сухое согревание (одеяло)
- дать алкоголь, доставить в теплое помещение, снять обувь и одежду, растереть спиртосодержащим веществом, обеспечить сухое согревание (одеяло)

#### **8. Что прикладывается к месту растяжения или ушиба:**

- + холод
- тепло
- спиртовой компресс

#### **9. Что не входит в комплекс мер по оказанию первой медицинской помощи при подозрении на ботулизм?**

- Промывание желудка кипяченой водой с последующим промыванием 2% раствором пищевой соды
- Установка щелочной очистительной клизмы и обильное питье солевого слабительного
- + Обильное питье сладкой теплой жидкости

#### **тест 10. Порядок действий при отравлении дымом, если пострадавший находится в сознании:**

- обеспечить доступ свежего воздуха, уложить горизонтально, дать понюхать нашатырный спирт и принять во внутрь лекарство с сорбирующими свойствами
- вывести из зоны задымления, обеспечить доступ свежего воздуха, дать крепкий сладкий чай
- + вывести из зоны задымления, облегчить дыхание (разорвать или расстегнуть одежду), дать понюхать нашатырный спирт и напоить крепким сладким чаем, дать лекарство с сорбирующими свойствами

#### **11. Порядок действий при отравлении дымом, если пострадавший находится без сознания:**

- + вынести из зоны задымления, облегчить дыхание (разорвать или расстегнуть одежду), проверить наличие пульса, провести искусственное дыхание и непрямой массаж сердца, после появления дыхания положить набок, укрыть, дать понюхать нашатырный спирт и напоить крепким сладким чаем, дать лекарство с сорбирующими свойствами
- вынести из зоны задымления, облегчить дыхание (разорвать или расстегнуть одежду), после появления дыхания положить набок, укрыть

- вынести из зоны задымления, облегчить дыхание (разорвать или расстегнуть одежду), дать понюхать нашатырный спирт и напоить крепким сладким чаем, дать лекарство с сорбирующими свойствами

**12. Что не входит в комплекс мер по оказанию первой помощи утопающему?**

- Уложить пострадавшего на колени спасателя лицом вниз и вызвать механическим путем рвоты (заложить, дав пальца в рот и надавить на корень языка)

+ Уложить на бок, дать согревающее питье

- Перевернуть на спину, освободить ротовую полость от рвотных масс, тины, приступить к непрямому массажу сердца и искусственному дыханию

**13. Когда можно прекращать реанимационные действия по оказанию первой помощи утопающему?**

+ Признаки дыхательной недостаточности полностью исчезли

- Есть незначительное нарушение ритма дыхания

- Дыхание есть, но оно учащенное

**14. При каком кровотечении наложение жгута нецелесообразно?**

- При венозном

- При артериальном

+ При капиллярном

**15. На какое максимальное время можно оставлять жгут, наложенный на конечность при кровотечении?**

+ Летом - не более чем на 2 часа, зимой - не более чем на час

- До 3 часов независимо от температуры окружающей среды

- Летом - не более чем на 1 час, зимой - не более чем на 2 часа

**16. Что нельзя делать при оказании первой помощи при переломах?**

- Останавливать кровотечение

- Фиксировать поврежденную конечность

+ Вправлять на место кости

**17. Порядок действий при оказании первой помощи при открытом переломе:**

+ остановить кровотечение, дать обезболивающее средство, обработать края раны обеззараживающим раствором и закрыть рану стерильной повязкой, наложить транспортную шину со стороны неповрежденных кожных покровов

- вправить кость и наложить тугую повязку, дать обезболивающее средство, наложить транспортную шину со стороны неповрежденных кожных покровов

- дать обезболивающее средство, наложить транспортную шину со стороны неповрежденных кожных покровов

### **18. Как остановить артериальное кровотечение конечностей?**

- Наложить тугую повязку на место вытекания крови, приподнять конечность

- Приподнять конечность и зафиксировать в таком положении

+ Приподнять конечность, наложить жгут (закрутку из подручных средств) выше раны

### **19. В каком месте накладывается жгут для остановки венозного кровотечения?**

- На место ранения

+ Ниже на 10-15 см раны

- Выше на 10-15 см раны

### **тест-20. Как быстро остановить кровотечение из сонной артерии?**

- Наложить жгут

- Закрыть рану сдавливающей повязкой

+ Артерию зажать пальцем ниже раны

## **2 Вариант.**

### **1. Что можно использовать в качестве транспортной шины при переломах?**

+ прямой кусок доски или ветки, зонт, лыжи, жесткий картон

- прямой кусок доски или ветки, ткань, целлофан

- лыжи, картон, ткань

### **2. Как приостановить кровотечение на конечностях при невозможности наложения жгута?**

- Обезболивающие таблетки

+ Фиксация конечности в максимально согнутом состоянии

- Теплый компресс

### **3. На каком из изображений показано артериальное кровотечение?**



**4. Какие из признаков определяют открытый перелом конечностей?**

- + Боль, есть открытая рана, видны кости
- Боль, просматривается деформация конечности
- Боль, пострадавший жалуется на ограниченность движения конечностью

**5. Какие действия относятся к временному прекращению кровотечения?**

- Закрытие раны давящей повязкой, сгибание конечности, закрытие раны пластырем
- Закрытие раны давящей антисептической повязкой, поднятие конечности вверх, закрытие раны пластырем
- + Закрытие раны давящей повязкой, максимально возможное сгибание конечности, наложение жгута, прижатие пальцами

**6. Для иммобилизации конечности при переломе костей предплечья (голени) шина должна захватывать:**

- три сустава
- сустав выше места перелома
- + суставы выше и ниже места перелома

**7. Что нельзя делать при нахождении предмета, который привел к ранению, в ране?**

- + После наложения жгута выше раны, резко вытащить предмет
- Оставить предмет в ране
- Тугой повязкой зафиксировать предмет в ране

**8. Для иммобилизации конечности при переломе костей плеча (бедр) шина должна захватывать:**

- + три сустава
- сустав выше места перелома
- суставы выше и ниже места перелома

**9. В каком месте проверяется пульс человека, который находится в бессознательном состоянии?**

- На запястье

- На грудной клетке
- + На сонной артерии

**10. Что входит в перечень действий по оказанию первой помощи при укусе змеи (ядовитого насекомого)?**

- + Вытянуть жало, наложить холод на место укуса, напоить большим количеством жидкости
- Обработать антисептиком место укуса и наложить поверх тугую повязку
- Смазать масляным веществом место укуса, приложить согревающий компресс

**11. Показаниями к транспортировке пострадавшего в положении сидя (полусидя) является:**

- частая рвота
- проникающее ранение в брюшную полость
- + проникающие ранения грудной клетки, шеи

**12. На каком изображении указана транспортировка больного с подозрением на перелом позвоночника?**



**13. Какой вид перелома изображен на рисунке**



- + Закрытый
- Открытый
- Внутрисуставной

**14. Как оказывается первая медицинская помощь при вывихе конечностей?**

- Вправить конечность, иммобилизовать конечность, приложить холод, дать обезболивающий препарат
- + Иммобилизовать конечность, приложить холод, дать обезболивающий препарат
- Иммобилизовать конечность, приложить горячий компресс, дать обезболивающий препарат

**15. Как снимается одежда с травмированной верхней конечностью?**

- + Если конечность левая: сначала с правой снимается, а затем с левой. Если конечность правая - наоборот
- Как удобно
- С правой снимается, а затем с левой

**16. При переломе кисти (пальцев кисти) транспортная шина накладывается следующим образом:**

- на обе стороны кисти
- от начала пальцев до плечевого сустава со стороны ладони
- + от начала пальцев до локтевого сустава со стороны ладони

**17. Что необходимо сделать при попадании щелочи в глаза?**

- Промыть большим количеством мыльного раствора
- + Промыть под проточной водой так, чтобы вода стекала к переносице
- Промыть под проточной водой так, чтобы вода стекала к виску

**18. Определите последовательность осмотра ребенка при травмировании:**

- + голова, шея, грудная клетка, живот, спина, таз, руки и ноги
- руки и ноги, голова, шея, грудная клетка, живот, спина, таз
- голова, шея, руки и ноги, грудная клетка, живот

**19. При каком способе проведения искусственной вентиляции легких рукой плотно зажимается нос пострадавшего?**

- "Рот в нос"

- Всегда

+ "Рот в рот"

**20. При каком способе проведения искусственной вентиляции легких рукой удерживается нижняя челюсть для того, чтобы пострадавший не открыл рот?**

+ "Рот в нос"

- Всегда

- "Рот в рот"

**Правильный ответ отмечен знаком +**

### **Шкала оценки тестовых заданий**

Процент результативности (правильных ответов)	Оценка уровня подготовки	
	балл (оценка)	вербальный аналог
90 ÷ 100	5	отлично (зачтено)
70 ÷ 90	4	хорошо (зачтено)
50 ÷ 70	3	удовлетворительно (зачтено)
менее 50	2	неудовлетворительно (зачтено)

**Производственная практика – промежуточная аттестация в виде зачета выполнения квалификационной (пробной) работы**

**Квалификационная (пробная) работа. Форма оценивания: выполнил/не выполнил – зачет/ незачет**

№	Предмет оценки	Тип и количество заданий
1	Выполнить упражнение: Выполнить ежедневный осмотр (ЕО) трактора	Типовое задание №1
2	Выполнить упражнение: Произвести агрегатирование трактора прицепной машиной	Типовое задание №2

3	Выполнить упражнение: Произвести агрегатирование трактора прицепом	Типовое задание №3
4	Выполнить упражнение: Постановка трактора в бокс задним ходом. Постановка трактора в бокс задним ходом с прицепом	Типовое задание №4
5	Выполнить упражнение: Разворот в ограниченном пространстве с прицепом.	Типовое задание №5

### **Индивидуальное вождение – промежуточная аттестация в виде зачета выполнения упражнений — на закрытой от движения площадке**

#### **Организация экзамена**

Экзамен проводится на специально оборудованной площадке, где выставляются самоходные машины по одной марке на каждую испрашиваемую категорию, знаки дорожного движения. Самоходная машина должна соответствовать требованиям правил дорожного движения. Запрещается эксплуатация самоходных машин, имеющих неисправности. Экзаменационное задание выполняется экзаменуемым индивидуально.

Последовательность выполнения заданий, предусмотренных комплексом для конкретной категории самоходной машины, определяет мастер п/о.

На экзамене у экзаменуемого оценивают уровень владения навыками управления самоходными машинами конкретных категорий, а также определяют возможность допуска его к экзамену по вождению самоходных машин в условиях дорожного движения.

#### **У экзаменуемого проверяются следующие умения и навыки:**

пуск двигателя;

пользование органами управления, зеркалами заднего вида;

начало движения с места на подъеме;

движение по прямой передним и задним ходом:

подъезд к навесной и прицепной машинам, вождение трактора с прицепом, проезд через ворота;

вождение трактора на повышенной скорости;

переключение передач на месте и в движении;

разворот при ограниченной ширине территории при одноразовом включении передачи передним и задним ходом;

постановка самоходной машины в бокс задним ходом;



постановка самоходной машины в агрегате с прицепом в бокс задним ходом;

### **Для сдающих экзамен на категории "С"**

Задание 1. Пуск двигателя

Задание 4. Остановка и трогание на подъеме.

Задание 5. Разворот.

Задание 6. Постановка самоходной машины в бокс задним ходом.

Задание 7. Разгон-торможение у заданной линии.

Задание 8. Агрегатирование самоходной машины с навесной машиной.

Задание 9. Агрегатирование самоходной машины с прицепом

Задание 11. Постановка самоходной машины в агрегате с прицепом в бокс задним ходом

### **Для сдающих экзамен на категорию "Е":**

Задание 1. Пуск двигателя.

Задание 2. Остановка и трогание на подъеме.

Задание 3. Разворот.

Задание 4. Постановка самоходной машины в бокс задним ходом .

Задание 5. Разгон-торможение у заданной линии.

Задание 6. Агрегатирование самоходной машины с навесной машиной.

Задание 7. Агрегатирование самоходной машины с прицепом

Задание 8. Постановка самоходной машины в агрегате с прицепом в бокс задним ходом

Первый этап практического экзамена в итоге оценивается по системе: положительная оценка "**сдал**", отрицательная — "**не сдал**". Итоговая оценка выставляется на основании оценок за выполнение всех заданий, предусмотренных комплексом для конкретной категории самоходных машин.

Правильность выполнения каждого задания оценивается по системе: положительная оценка "**выполнил**", отрицательная — "**не выполнил**".

Для каждого задания определен перечень типичных ошибок, которые подразделяются на грубые, средние и мелкие. В соответствии со шкалой оценки за каждую допущенную ошибку экзаменуемому начисляют штрафные баллы: за грубую — 5 баллов, среднюю — 3, мелкую — 1 балл.

Операции, связанные с созданием опасности для людей или с невыполнением требований задания при эксплуатации самоходной машины, отнесены в шкале ошибок к группе "грубые", а связанные с безопасностью эксплуатации техники — к группе "средние".

Оценка "**выполнил**" выставляется, если экзаменуемый при выполнении

задания не допустил ошибок или сумма штрафных баллов за допущенные ошибки составляет менее 5. Оценка "**не выполнил**" выставляется, если сумма штрафных баллов за допущенные ошибки составляет 5 и более.

Итоговая оценка "**сдал**" выставляется, если экзаменуемый получил оценку "**выполнил**" за все задания, предусмотренные комплексом для конкретной категории самоходной машины.

В случае, если экзаменуемый получил оценку "**не выполнил**" за одно задание из всех, предусмотренных комплексом, ему предоставляется возможность повторно выполнить это Задание.

пуск дизеля стартером

остановка двигателя.

### ШКАЛА ОШИБОК 1

1. Грубые — 5 штрафных баллов за каждую ошибку

Не зафиксировал нейтральное положение рычага коробки перемены передач или рычага гидрораспределителя привода.

Не поставил самоходную машину на стояночный тормоз.

2. Средние — 3 штрафных балла за каждую ошибку

Не проверил уровень масла.

Не проверил уровень охлаждающей жидкости.

Не смог завести с трех попыток основной двигатель.

Не выключил пусковой двигатель.

При выполнении задания двигатель заглох.

3. Мелкие — 1 штрафной балл за каждую ошибку

Неправильно заправил шнур пускового двигателя. Не выключил двигатель после выполнения задания.

При выполнении задания пусковой двигатель заглох. При пуске двигателя в холодное время года не использовал деком-прессионный механизм.

### ЗАДАНИЕ 2. ГАБАРИТНЫЙ КОРИДОР, ГАБАРИТНЫЙ ПОЛУКРУГ, РАЗГОН-ТОРМОЖЕНИЕ.

Экзаменуемый выполняет следующие операции:

трогание с места;

движение в габаритном коридоре;

движение по траектории "габаритный полукруг";

движение по траектории "габаритный полукруг";

движение по прямой, переключение передач с низшей на высшую и наоборот;

торможение, остановка на расстоянии не более 0,5 м перед линией "Стоп".

После выполнения задания и остановки внедорожного мототранспортного средства экзаменуемый должен:

поставить его в предстартовую зону;

включить нейтральную передачу;

поставить на стояночный тормоз.

## ШКАЛА ОШИБОК 2

1. Грубые - 5 штрафных баллов за каждую ошибку

Сбил элементы разметочного оборудования.

Не включил указатель поворота при трогании с места.

Не поставил самоходную машину на стояночный тормоз.

2. Средние — 3 штрафных балла за каждую ошибку

Не проверил уровень масла.

Не проверил уровень охлаждающей жидкости.

Не смог завести с трех попыток основной двигатель.

Не выключил пусковой двигатель.

При выполнении задания двигатель заглох.

3. Мелкие — 1 штрафной балл за каждую ошибку

Неправильно заправил шнур пускового двигателя. Не выключил двигатель после выполнения задания.

При выполнении задания пусковой двигатель заглох. При пуске двигателя в холодное время года не использовал деком-прессионный механизм.

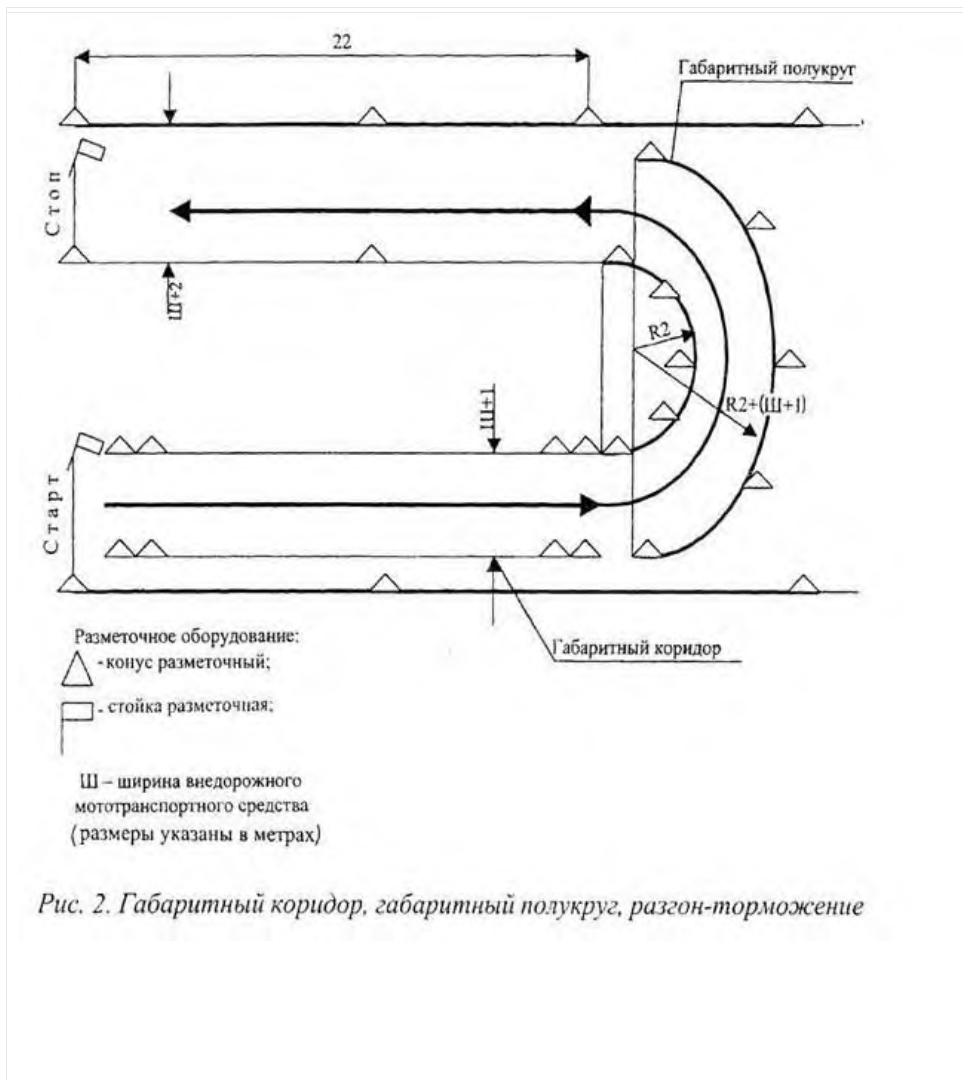

### ЗАДАНИЕ 3. ЗМЕЙКА (рис. 3).

Экзаменуемый выполняет следующие операции: трогание с места;

движение по траектории "змейка", объезд первого конуса слева; остановка на расстоянии не более 0,5 м перед линией "Стоп". После выполнения задания и остановки самоходной машины экзаменуемый должен:

поставить ее в предстартовую зону; включить нейтральную передачу; потавить на стояночный тормоз.

### ШКАЛА ОШИБОК 3

1. Грубые — 5 штрафных баллов за каждую ошибку

При трогании с места не снял внедорожное мототранспортное средство стояночного тормоза.

Сбил элементы разметочного оборудования.

Не включил указатель поворота при трогании с места.

При трогании с места не пользовался зеркалом заднего вида.

Не включил стояночный тормоз после выполнения задания.

Не включил нейтральную передачу после остановки при работающем двигателе.

2. Средние — 3 штрафных балла за каждую ошибку

При выполнении задания двигатель заглох.

Отклонился от заданного маршрута движения.

Остановился на расстоянии более 0,5 м перед линией "Стоп".

Отклонился от заданного маршрута движения.

пересек линию "Стоп".

3. Мелкие - 1 штрафной балл за каждую ошибку

Произвел резкое торможение перед линией "Стоп".

Объехал первый конус справа.

Не выключил двигатель после выполнения задания.

Не поставил самоходную машину в предстартовую зону.

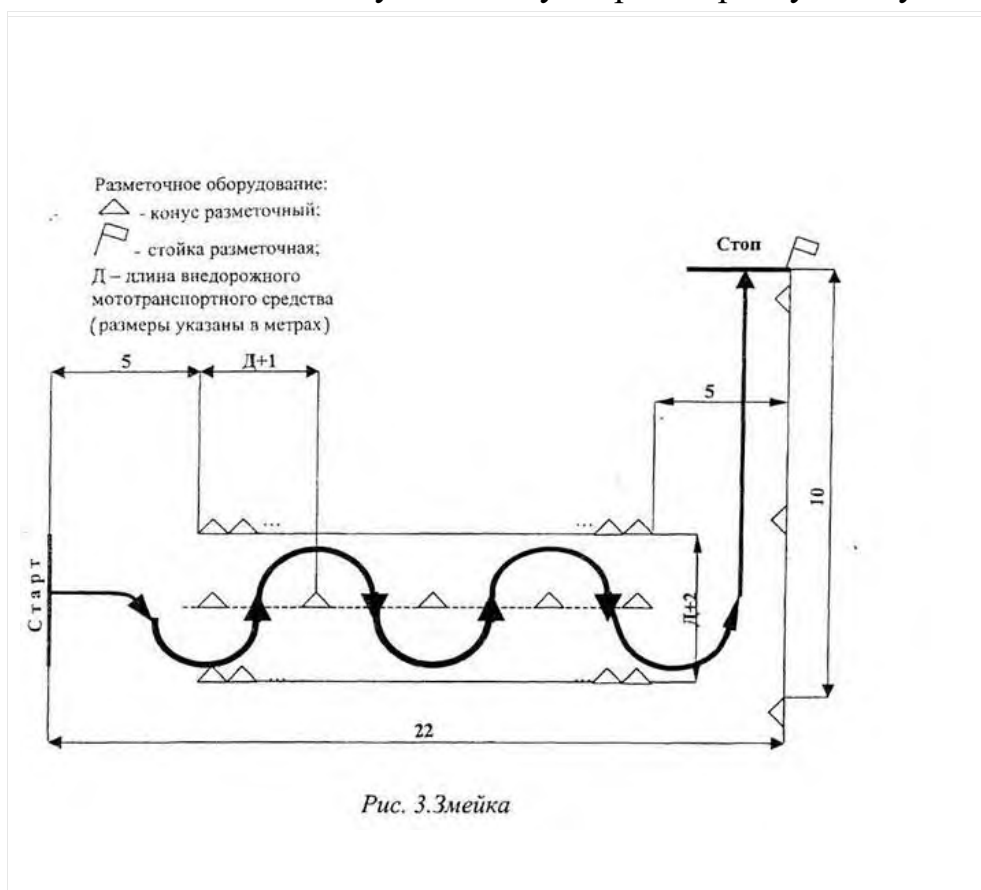

#### ЗАДАНИЕ 4. ОСТАНОВКА И ТРОГАНИЕ НА ПОДЪЕМЕ (рис. 4)

Экзаменуемый выполняет следующие операции:

трогание с места;

движение по наклонному участку;

остановка на наклонном участке перед линией "Стоп 1";

фиксация самоходной машины в неподвижном состоянии (стояночным или рабочим тормозом);

трогание с места на наклонном участке с откатом самоходной машины назад не более чем на 0,5 м;

остановка перед линией "Стоп 2".

После выполнения задания и остановки самоходной машины экзаменуемый должен:

поставить самоходную машину в предстартовую зону;

включить нейтральную передачу;

поставить на стояночный тормоз.

#### ШКАЛА ОШИБОК 4

1. Грубые - 5 штрафных баллов за каждую ошибку

При трогании с места не снял машину со стояночного тормоза.

При трогании с места не пользовался зеркалом заднего вида.

Не пристегнулся ремнем безопасности, если его установка предусмотрена конструкцией.

Сбил элементы разметочного оборудования.

Не зафиксировал самоходную машину в неподвижном состоянии при остановке на наклонном участке.

Допустил откат самоходной машины при трогании на наклонном участке более 0,5 м.

Не включил указатель поворота при трогании с места.

Пересек линию "Стоп" (по проекции переднего габарита самоходной машины) на горизонтальном участке.

Не включил нейтральную передачу после остановки при работающем двигателе.

Не включил стояночный тормоз после остановки перед линией "Стоп" на горизонтальном участке.

2. Средние — 3 штрафных балла за каждую ошибку При выполнении задания двигатель заглох.

Остановился на расстоянии более 0,5 м перед линией "Стоп" на горизонтальном участке.

Отклонился от заданной траектории движения.

3. Мелкие — 1 штрафной балл за каждую ошибку Произвел резкое торможение перед линией "Стоп".

Не поставил самоходную машину в предстартовую зону.

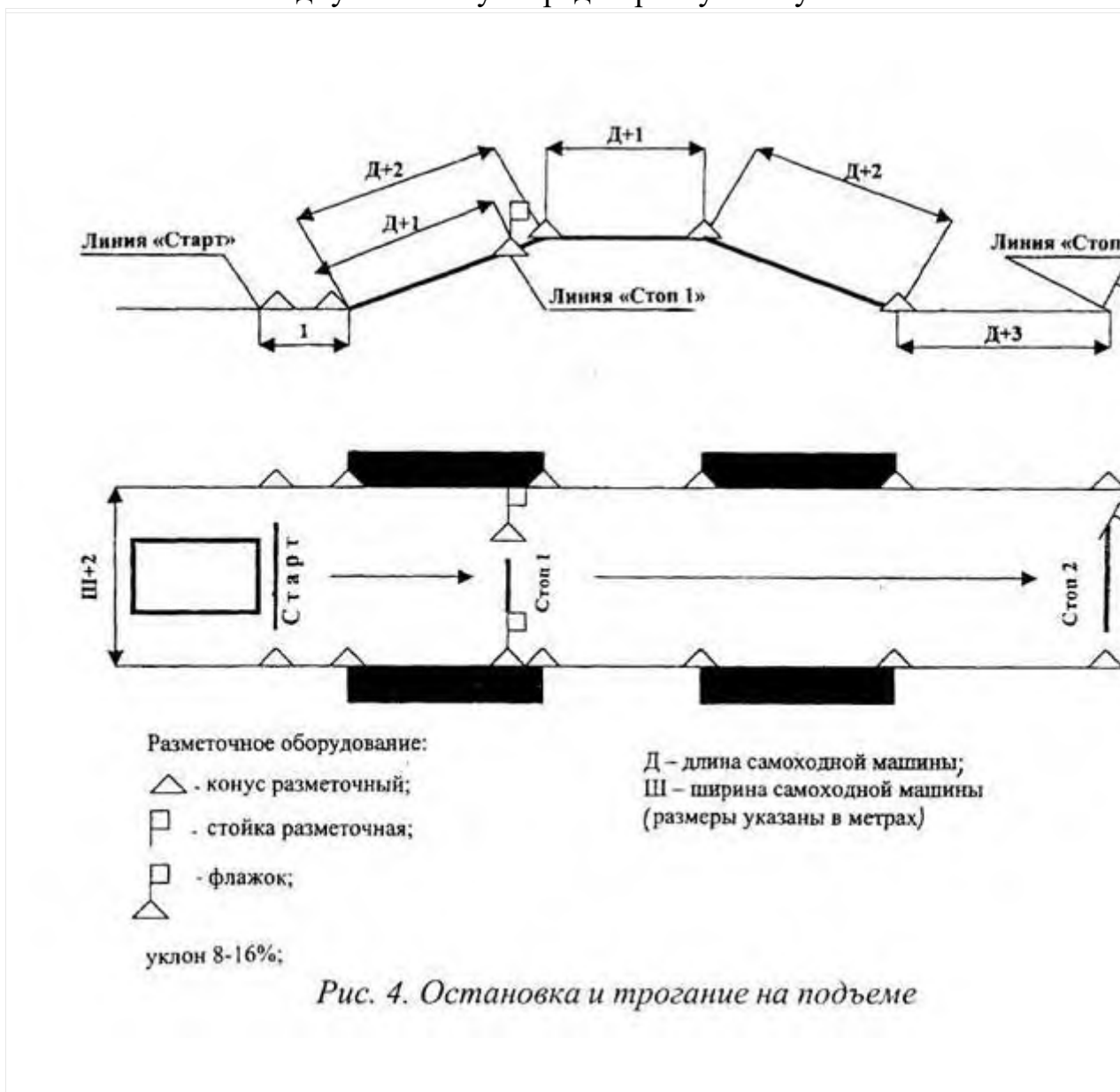

#### ЗАДАНИЕ 5. РАЗВОРОТ (рис. 5).

Экзаменуемый выполняет следующие операции:

трогание с места;

разворот по заданной траектории при одноразовом включении передачи заднего хода;

остановку перед линией "Стоп".

После выполнения задания и остановки самоходной машины экзаменуемый должен:

поставить машину в предстартовую зону;

включить нейтральную передачу;

поставить на стояночный тормоз.

#### ШКАЛА ОШИБОК 5

1. Грубые — 5 штрафных баллов за каждую ошибку

При трогании с места не снял машину со стояночного тормоза. При трогании с места не пользовался зеркалом заднего вида. Не пристегнулся ремнем безопасности, если его установка предусмотрена конструкцией.

Сбил элементы разметочного оборудования.

Не включил указатель поворота при трогании с места.

Не смог развернуться при одноразовом включении передачи заднего хода.

Не включил нейтральную передачу после остановки при работающем двигателе.

Не включил стояночный тормоз после остановки перед линией "Стоп".

2. Средние - 3 штрафных балла за каждую ошибку

При выполнении задания двигатель заглох.

Персек линию "Стоп" (по проекции переднего габарита самоходной машины).

3. Мелкие - 1 штрафной балл за каждую ошибку

Произвел резкое торможение перед линией "Стоп".

Не поставил самоходную машину в правильную зону.





Рис. 5. Разворот



Рис. 6. Постановка самоходной машины в бокс задним ходом

## ЗАДАНИЕ 6. ПОСТАНОВКА САМОХОДНОЙ МАШИНЫ В БОКС ЗАДНИМ ХОДОМ (рис. 6).

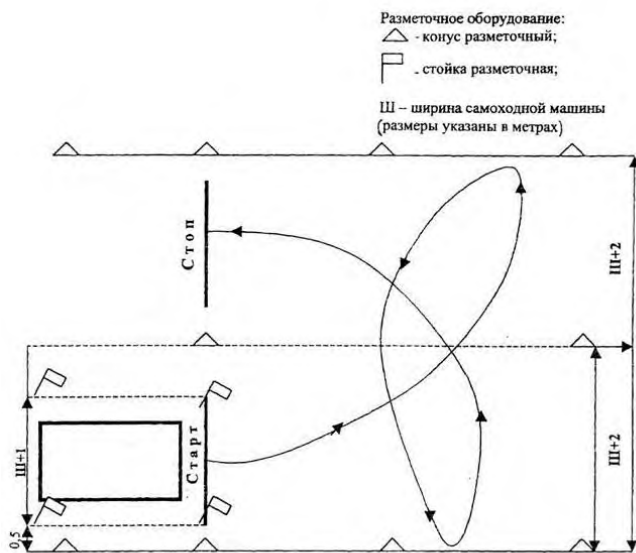
Экзаменуемый выполняет следующие операции:

- трогание с места;
- въезд в бокс задним ходом;
- остановку перед ограничительной линией.

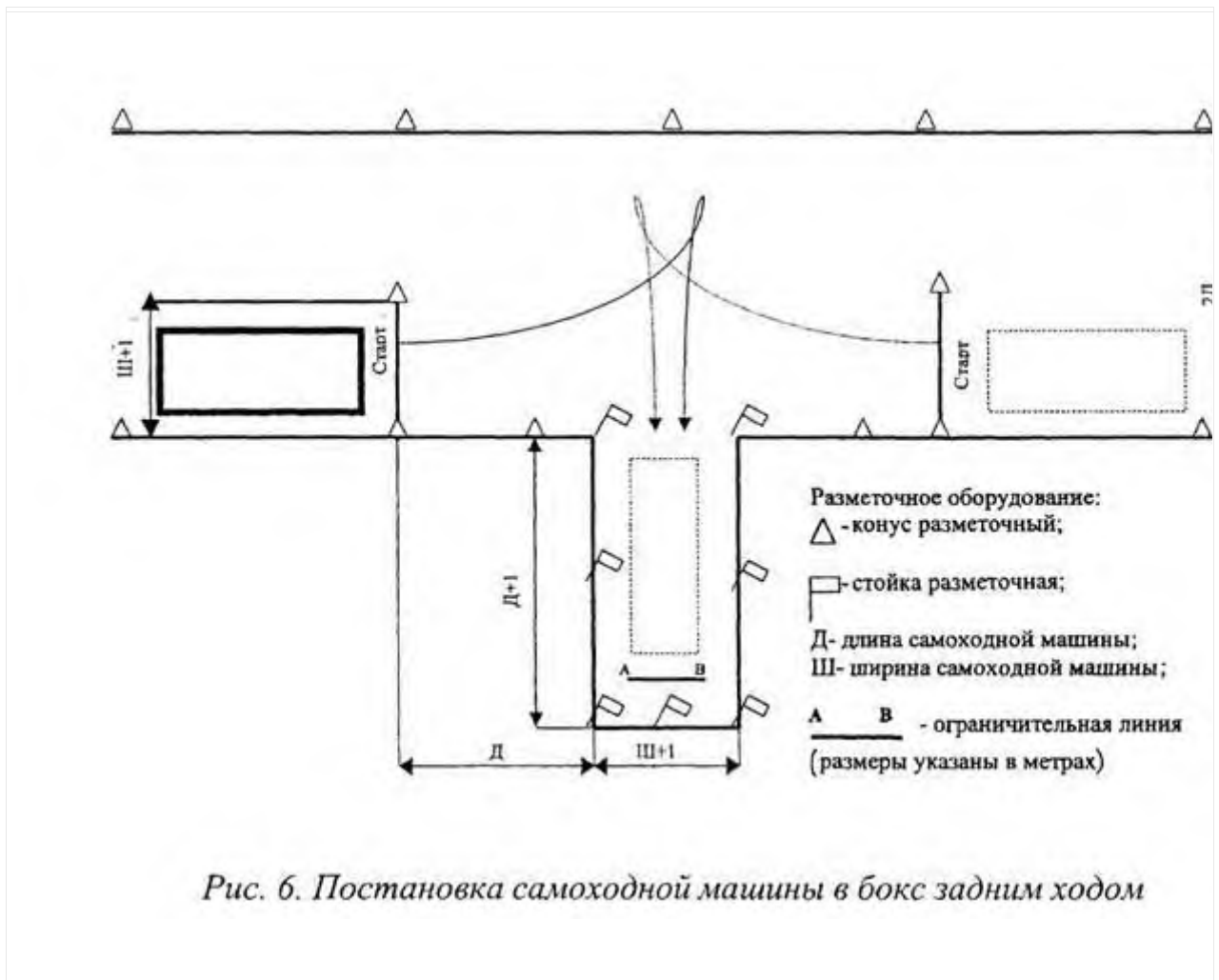
После выполнения задания и остановки самоходной машины экзаменуемый должен:

- поставить машину в предстартовую зону;
- включить нейтральную передачу;
- поставить на стояночный тормоз.

### ШКАЛА ОШИБОК 6

1. Грубые - 5 штрафных баллов за каждую ошибку

При трогании с места не снял машину со стояночного тормоза.

При трогании с места не пользовался зеркалом заднего вида.

Не пристегнулся ремнем безопасности, если его установка предусмотрена конструкцией.

Сбил элементы разметочного оборудования.

Не включил указатель поворота при трогании с места.

Въехал в бокс при трехразовом включении передачи заднего хода.

Не подал звуковой сигнал при трогании с места.

Не включил нейтральную передачу после остановки при работающем двигателе.

Не включил стояночный тормоз после остановки перед линией "Стоп".

2. Средние — 3 штрафных балла за каждую ошибку При выполнении задания двигатель заглох.

Въехал в бокс при двухразовом включении передачи заднего хода. Не остановился перед ограничительной линией (по проекции заднего габарита самоходной машины).

3. Мелкие — 1 штрафной балл за каждую ошибку Произвел резкое торможение перед ограничительной линией.

Не поставил самоходную машину в предстартовую зону.

#### ЗАДАНИЕ 7. РАЗГОН-ТОРМОЖЕНИЕ У ЗАДАННОЙ ЛИНИИ

(рис. 7)

Экзаменуемый выполняет следующие операции:

трогание с места;

движение по прямой, переключение передач с низшей на высшую;

плавное торможение и остановку на расстоянии не более 0,5 м перед линией "Стоп".

После выполнения задания и остановки самоходной машины экзаменуемый должен:

поставить машину в предстартовую зону;

включить нейтральную передачу; \* поставить на стояночный тормоз.

#### ШКАЛА ОШИБОК 7

1. Грубые — 5 штрафных баллов за каждую ошибку

При трогании с места не снял машину со стояночного тормоза. При трогании с места не пользовался зеркалом заднего вида. Не пристегнулся ремнем безопасности, если его установка предусмотрена конструкцией.

Сбил элементы разметочного оборудования.

Не включил указатель поворота при трогании с места.

Пересек линию "Стоп" (по проекции переднего габарита самоходной машины).

Остановился на расстоянии более 0,5 м перед линией "Стоп".

Не включил нейтральную передачу после остановки при работающем двигателе.

Не включил стояночный тормоз.

2. Средние - 3 штрафных балла за каждую ошибку

При выполнении задания двигатель заглох.

Не переключил передачу с низшей на высшую.

3. Мелкие - 1 штрафной балл за каждую ошибку

Произвел резкое торможение перед линией "Стоп".

Не поставил самоходную машину в предстартовую зону.

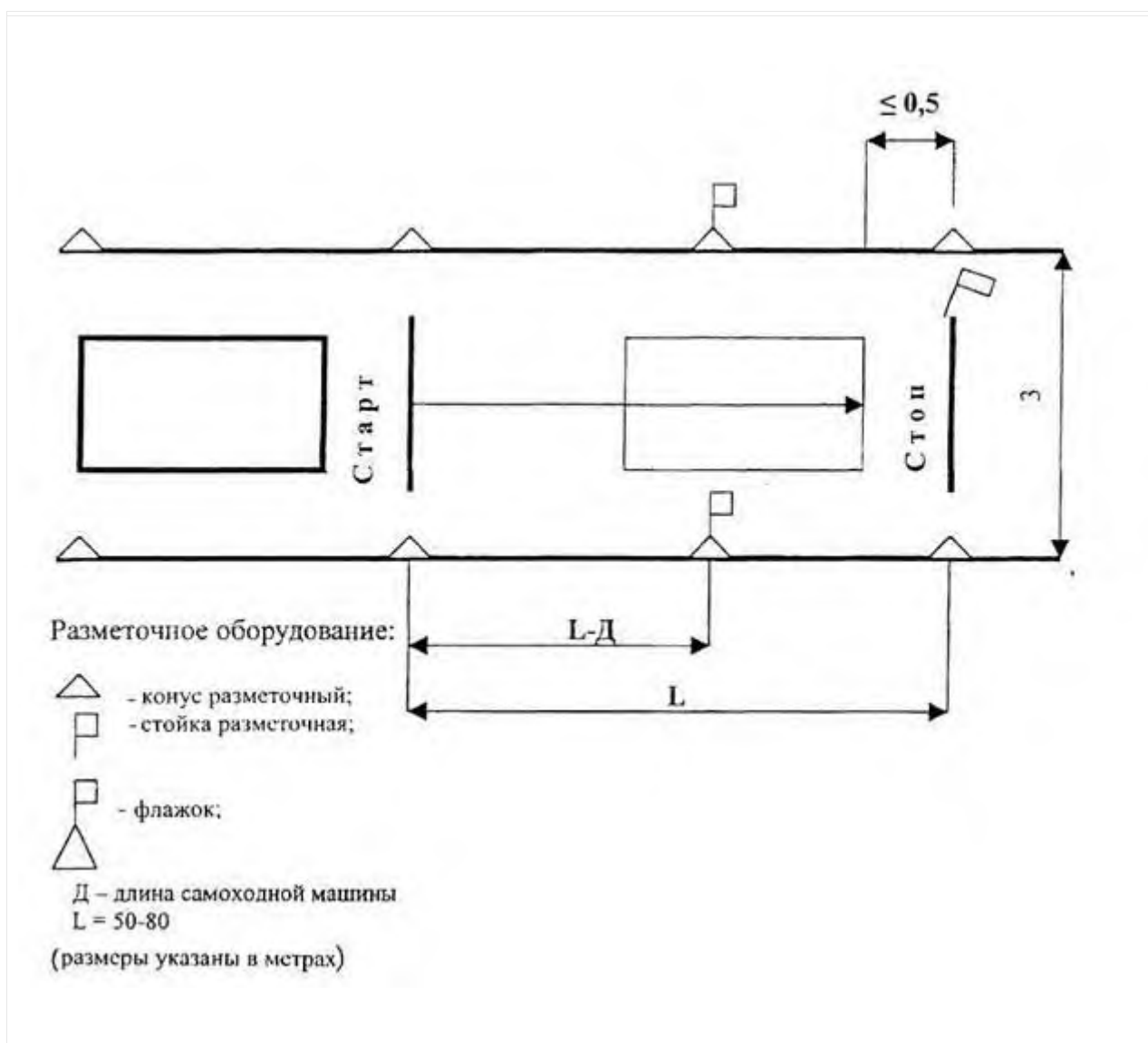

## ЗАДАНИЕ 8. АГРЕГАТИРОВАНИЕ ТРАКТОРА С НАВЕСНОЙ МАШИНОЙ

Экзаменуемый выполняет следующие операции: включает насос гидросистемы; пускает двигатель;

подает трактор задним ходом к навесной машине; навешивает навесную машину на трактор; переводит навесную машину в транспортное положение; доставляет агрегат задним ходом до места стоянки; отсоединяет навесную машину.

После выполнения задания и остановки самоходной машины экзаменуемый должен:

поставить машину в предстартовую зону; включить нейтральную передачу; поставить на стояночный тормоз.

### ШКАЛА ОШИБОК 8

1. Грубые — 5 штрафных баллов за каждую ошибку

Включил гидронасос при работающем двигателе.

Не включил указатель поворота при трогании с места.

При трогании с места не пользовался зеркалом заднего вида.

Не перевел навесную машину в транспортное положение.

При трогании с места не снял машину со стояночного тормоза.

Произвел более трех подъездов задним ходом к навесной машине при агрегатировании.

Не подал звуковой сигнал при трогании с места.

Не включил нейтральную передачу после остановки при работающем двигателе.

Не включил стояночный тормоз.

2. Средние — 3 штрафных балла за каждую ошибку Произвел три подъезда задним ходом к навесной машине.

При выполнении задания двигатель заглох.

Сдвинул навесную машину более чем на 10 см.

3. Мелкие —,1 штрафной балл за каждую ошибку Произвел два подъезда задним ходом к навесной машине.

Не поставил самоходную машину в предстартовую зону.

## ЗАДАНИЕ 9. АГРЕГАТИРОВАНИЕ САМОХОДНОЙ МАШИНЫ С ПРИЦЕПОМ

Экзаменуемый выполняет следующие операции:

подготавливает навесное устройство самоходной машины к работе;

пускает двигатель;

подъезжает задним ходом к прицепу;  
проводит маневрирование самоходной машины для точного совмещения гидрофицированного прицепного крюка (буксирного устройства) с прицепным устройством прицепа;  
устанавливает страховочное приспособление;  
агрегирует прицеп с самоходной машиной (подключает пневматическую, гидравлическую и электрическую системы трактора к соответствующим устройствам прицепа, устанавливает страховочное приспособление);  
проверяет в действии работу сигнальных систем прицепа;  
проводит вождение агрегата на различных передачах;  
После выполнения задания и остановки самоходной машины экзаменуемый должен:  
поставить машину в предстартовую зону;  
включить нейтральную передачу;  
поставить на стояночный тормоз.

#### ШКАЛА ОШИБОК 9

1. Грубые — 5 штрафных баллов за каждую ошибку

При трогании с места не снял машину со стояночного тормоза.

При трогании с места не пользовался зеркалом заднего вида.

Не пристегнулся ремнем безопасности, если его установка предусмотрена конструкцией.

Не включил указатель поворота при трогании с места.

Произвел более трех подъездов задним ходом к прицепу.

Произвел наезд самоходной машины на прицеп.

Не проверил надежность соединения прицепа.

Не подал звуковой сигнал при трогании с места.

Не проверил в действии сигнальные устройства прицепа.

Не включил нейтральную передачу после остановки при работающем двигателе.

Не включил стояночный тормоз.

2. Средние — 3 штрафных балла за каждую ошибку При выполнении агрегатирования двигатель заглох.

Произвел три подъезда задним ходом к прицепу.

3. Мелкие — 1 штрафной балл за каждую ошибку Произвел два подъезда задним ходом к прицепу.

Не поставил самоходную машину в предстартовую зону.

## ЗАДАНИЕ 10. ПУСК ДВИГАТЕЛЯ И ОПРОБОВАНИЕ РАБОЧИХ ОРГАНОВ САМОХОДНОЙ СЕЛЬСКОХОЗЯЙСТВЕННОЙ МАШИНЫ

Экзаменуемый выполняет следующие операции:

подготавливает двигатель к пуску;

пускает двигатель;

производит последовательное включение и выключение рабочих органов машины в соответствии с технологическим процессом;

выключает двигатель самоходной машины.

После выполнения задания и остановки самоходной машины экзаменуемый должен:

поставить машину в предстартовую зону;

включить нейтральную передачу;

поставить на стояночный тормоз.

### ШКАЛА ОШИБОК 10

1. Грубые — 5 штрафных баллов за каждую ошибку

Не подал звуковой сигнал перед включением рабочих органов комбайна. Не включил нейтральную передачу после остановки при работающем двигателе.

Не включил указатель поворота при трогании с места. Не поставил самоходную машину на стояночный тормоз. Не смог завести двигатель.

2. Средние — 3 штрафных балла за каждую ошибку При выполнении задания двигатель заглох.

Не смог привести в действие рабочие органы самоходной машины.

3. Мелкие — 1 штрафной балл за каждую ошибку Не выключил двигатель после выполнения задания.

Не поставил самоходную машину в предстартовую зону.

## ЗАДАНИЕ 11. ПОСТАНОВКА САМОХОДНОЙ МАШИНЫ

В АГРЕГАТЕ С ПРИЦЕПОМ В БОКС ЗАДНИМ ХОДОМ (рис. 8).

Экзаменуемый выполняет следующие операции: трогание с линии "Старт"; въезд в бокс задним ходом; остановку перед ограничительной линией.

После выполнения задания и остановки самоходной машины экзаменуемый должен:

поставить самоходную машину в предстартовую зону; включить нейтральную передачу; поставить на стояночный тормоз.

### ШКАЛА ОШИБОК 11

1. Грубые - 5 штрафных баллов за каждую ошибку

При трогании с места не снял машину со стояночного тормоза.

При трогании с места не пользовался зеркалом заднего вида.





При выполнении задания двигатель заглох.

Не остановился перед ограничительной линией (по проекции заднего габарита самоходной машины).

3. Мелкие - 1 штрафной балл за каждое нарушение

Произвел резкое торможение перед ограничительной линией.

Не поставил самоходную машину в предстартовую зону.

## **Состав квалификационного экзамена**

Квалификационный экзамен включает в себя теоретическую и практическую часть.

### **Теоретическая часть квалификационного экзамена**

#### **Билет № 1**

1.Схема действия системы охлаждения дизельного двигателя. Устройство водяного насоса.

2.Основные земляные работы, выполняемые с помощью бульдозерного оборудования.

3.Праила охраны труда.

#### **Билет № 2**

1.Устройство механизмов заднего моста тракторов.

2.Общее устройство рабочего оборудования.

3.Требования безопасности при работе на тракторе вблизи кабельных и воздушных электропередач.

#### **Билет №3**

1.Устройство переднего моста трактора.

2.Устройство и работа гидромеханической коробки передач.

3.Меры безопасности при погрузке трактора на транспортные средства, перевозке и разгрузке.

#### **Билет № 4**

1.Устройство воздухоочистителей дизельных двигателей и их работа.

2. Назначение и устройство конечной передачи (редуктора) трактора.
3. Ежедневное техническое обслуживание.

#### **Билет № 5**

1. Назначение, общее устройство и взаимодействие деталей механизмов газораспределения и декомпрессии двигателя. Регулировка механизмов.
2. Ремонт сцепления.
3. Техническое обслуживание ходовой части гусеничного трактора. Регулировка натяжения гусениц.

#### **Билет № 7**

1. Установка зажигания на пусковом двигателе.
2. Техническое обслуживание рулевого управления с гидроусилителем.
3. Требования безопасности при накачивании воздуха в шины трактора.

#### **Билет № 8**

1. Устройство и действие турбокомпрессора.
2. Ремонт и восстановление балансиров кареток подвески и рам тележек гусениц. Сборка кареток.
3. Техническое обслуживание механизмов трансмиссии трактора. Регулировка механизма блокировки коробки передач.

#### **Билет № 9**

1. Устройство коробки передач тракторов. Схема включения передач.
2. Устройство ведущего моста трактора.
3. Техническое обслуживание пускового устройства трактора.

#### **Билет №10**

1. Устройство гусеничного движителя с полужесткой подвеской.
2. Ремонт клапанного механизма газораспределения дизельного двигателя.
3. Техническое обслуживание электрооборудования трактора.

### **Билет № 11**

1. Устройство гусеничного движителя с упругой балансирующей подвеской.
2. Общее устройство одноосных и двухосных колесных тягачей.
3. Цели и виды диагностирования машин при техническом обслуживании. Подготовка машин к диагностированию.

### **Билет № 13**

1. Устройство и работа карбюратора пускового двигателя.
2. Ремонт кривошипно-шатунного механизма двигателя. Технические условия на сборку шатунно-поршневой группы.
3. Техническое обслуживание системы смазки дизельного двигателя.

### **Билет № 14**

1. Назначение, устройство и работа раздаточной коробки двигателя.
2. Устройство однобарабанной лебедки. Регулировка лебедки.
3. Первая помощь пострадавшим от травм.

### **Билет № 15**

1. Устройство передаточного механизма пускового двигателя. Управление механизмом.
2. Ремонт кривошипно-шатунного механизма дизельного двигателя. Технические условия на сборку шатунно-поршневой группы.
3. Основные неисправности трактора с капотным управлением. Причина их возникновения и способы устранения.

### **Билет № 16**

1. Устройство и работа гидравлической навесной системы трактора, навесные и прицепные устройства тракторов.
2. Устройство конечной передачи (редуктора).
3. Требования безопасности при проведении осмотровых, наладочных и ремонтных работ рабочего оборудования бульдозеров.

### **Билет № 17**

1. Устройство и работа топливных фильтров двигателя трактора.
2. Устройство механизмов поворота трактора. Гидравлический усилитель механизмов поворота, его устройство и действие.
3. Техническое обслуживание системы охлаждения дизельного двигателя.

### **Билет №18**

1. Устройство генератора переменного тока. Схема работы генератора с реле-регулятором.
2. Устройство и схема действия гидравлического управления.
3. Порядок учета выполненных работ. Обмер объемов работ за смену.

### **Билет № 19**

1. Назначение, устройство и принцип работы гидротрансформаторов трактора.
2. Ремонт сцепления дизельного двигателя. Сборка и регулировка сцепления.
3. Требования безопасности при работе на тракторе.

### **Билет № 20**

1. Устройство тормозных механизмов и тормозного крана трактора.
2. Устройство главной передачи трактора Т-130. Техническое обслуживание главной передачи.
3. Требования безопасности при перемещении и установке машин вблизи котлованов, траншей и канав.

### **Критерии оценивания:**

### **Показатели оценки устных ответов**

Оценка	Показатели оценки
«5»	Глубокое и полное владение содержанием учебного материала, в котором обучающийся легко ориентируется, умеет применить теоретические знания при решении практических ситуаций, высказать и обосновать свои суждения, грамотное и логичное построение высказывания

«4»	Полное освоение учебного материала, грамотное его изложение, владение понятийным аппаратом, но содержание и/или форма ответа имеют отдельные недостатки
«3»	Знание и понимание основных положений учебного материала, неполное и/или непоследовательное его изложение, неточности в определении понятий, отсутствие обоснования высказываемых суждений
«2»	Незнание содержания учебного материала, неумение выделять главное и второстепенное, ошибки в определении понятий, искажающие их смысл, беспорядочное и неуверенное изложение материала

### Практическая часть квалификационного экзамена

№	Предмет оценки	Тип и количество заданий
1	Выполнить упражнение: Выполнить ежедневный осмотр (ЕО) трактора	Типовое задание №1
2	Выполнить упражнение: Произвести агрегатирование трактора прицепной машиной	Типовое задание №2
3	Выполнить упражнение: Произвести агрегатирование трактора прицепом	Типовое задание №3
4	Выполнить упражнение: Постановка трактора в бокс задним ходом. Постановка трактора в бокс задним ходом с прицепом	Типовое задание №4
5	Выполнить упражнение: Разворот в ограниченном пространстве с прицепом.	Типовое задание №5

### Критерии оценки практического экзамена:

№	Предмет оценки	Критерии оценки	Тип и количество заданий	Оценка
1	Выполнить упражнение: Выполнить ежедневный осмотр (ЕО) трактора	Соответствие действий обучающегося типовому алгоритму	Типовое задание №1	Выполнил/(не выполнил)

		действий.		
2	Выполнить упражнение: Произвести агрегатирование трактора прицепной машиной	Соответствие действий обучающегося типовому алгоритму действий.	Типовое задание №2	Выполнил/(не выполнил)
3	Выполнить упражнение: Произвести агрегатирование трактора прицепом	Соответствие действий обучающегося типовому алгоритму действий.	Типовое задание №3	Выполнил/(не выполнил)
4	Выполнить упражнение: Постановка трактора в бокс задним ходом. Постановка трактора в бокс задним ходом с прицепом	Соответствие действий обучающегося типовому алгоритму действий.	Типовое задание №4	Выполнил/(не выполнил)
5	Выполнить упражнение: Разворот в ограниченном пространстве с прицепом.	Соответствие действий обучающегося типовому алгоритму действий.	Типовое задание №5	Выполнил/(не выполнил)

Экзамен считается успешно пройденным, если задание теоретической части выполнено на положительную оценку и выполнено задание практической квалификационной работы, а также наличия экспертного заключения о присвоении квалификации представителем работодателя

По результатам итоговой аттестации выдается свидетельство о прохождении обучения действующего образца.

### **8.Разработчики программы**

**Организация-разработчик** ГОБПОУ «Октябрьское техническое училище»

**Разработчики:** преподаватель Петрухин Ю.В.

преподаватель Некрасов В.А.

преподаватель, председатель МК Иваненко Т.П.

мастер п/о Лобачёв С.А.

## ПРИЛОЖЕНИЕ

### Рабочие программы основной образовательной программы подготовки по профессии Тракторист – машинист сельскохозяйственного производства (категории «С», «Е»)

#### 1. Теоретическое обучение

##### 1.1 Экономический курс

##### 1.1.1 Экономика отрасли и предприятия

###### Пояснительная записка

Программа по экономике отрасли и предприятия составлена на основе регионального компонента государственного стандарта.

Программа конкретизирует содержание предметных тем образовательного стандарта, дает распределение учебных часов по разделам курса и последовательность изучения тем и разделов учебного предмета с учетом межпредметных и внутрипредметных связей. Программа выполняет две основные функции:

Информационно-методическая функция позволяет всем участникам образовательного процесса получить представление о целях, содержании, общей стратегии обучения, воспитания и развития слушателей средствами данного учебного предмета.

Организационно-планирующая функция предусматривает выделение этапов обучения, структурирование учебного материала, определение его количественных и качественных характеристик на каждом из этапов, в том числе для содержательного наполнения промежуточной аттестации обучающихся.

###### Структура документа

Программа включает разделы: пояснительную записку; основное содержание с минимальным перечнем лабораторных и практических работ; требования к уровню подготовки выпускников.

###### **Общая характеристика учебного предмета**

Курс по экономике отрасли и предприятия направлен на формирование у слушателей системы знаний о сущности экономики, понятий собственности, принципов рыночной экономики, происхождения и сущности денег, издержек производства и их структуры, экономики малого предприятия.

###### **Цели**

Изучение экономики отрасли и предприятия направлено на достижение следующих целей:

\*освоение знаний сущности экономики, собственности, рыночного

механизма, денежного обращения, моделей рынка, анализа хозяйственной деятельности предприятия.

\*использования и реализации продукции, финансовых результатов, прибыли и рентабельности.

\* устанавливать связь между развитием экономики и социально-этическими, проблемами человечества; самостоятельно проводить исследования (наблюдение, измерение, эксперимент, моделирование) и грамотно оформлять полученные результаты; анализировать и использовать информацию;

\*развитие познавательных интересов, интеллектуальных и творческих способностей в процессе изучения проблем современной науки;

\*воспитание убежденности в возможности познания экономики;

\* общеучебные умения, навыки и способы деятельности.

### Тематический план предмета

№ п/п	Наименование тем	Всего часов	Из них на практич. занятие	Блок контроля	
				Конт. работа	зачет
1.	Введение в экономику	1			
2.	Субъекты, объекты и отношения собственности в экономике	2			
3.	Механизм рыночной экономики	2			
4.	Денежное обращение	4			
5.	Экономика и производство	2			
6.	Предпринимательство и его место в современной экономике	4			
	Зачет	1			1
	Итого:	16			

#### Тема № 1 Введение в экономику

Введение в экономику. Структура экономики. Типы экономических систем.

#### Тема № 2 Субъекты, объекты и отношения собственности в экономике

Понятие собственности.Современные формы собственности. Понятие и сущность приватизации

#### Тема № 3 Механизм рыночной экономики

Принципы рыночной экономики. Механизм функционирования рыночной экономики. Модели рынка. Закон спроса и предложения. Противоречия рынка.



## **Тема № 4 Денежное обращение**

Деньги, их происхождение и сущность. Функции денег. Цена. Механизм ценообразования. Инфляция: сущность, причины, последствия.

## **Тема № 5 Экономика и производство**

Производство- источник экономических благ. Труд-главный фактор производства. Издержки производства и их структура. Анализ хозяйственной деятельности предприятий.

## **Тема № 6 Предпринимательство и его место в современной экономике**

История возникновения и сущность предпринимательства. Правовые основы ведения предпринимательской деятельности индивидуальным предпринимателем; правовые основы деятельности юридического лица. правовое регулирование образования и деятельности фирм.

Маркетинг. Стадии развития маркетинга. Реклама в системе маркетинга. Менеджмент и культура деловых отношений. Управление организацией и персоналом.

## **1.2 Общетехнический курс**

### **1.2.1 Технология уборки продукции растениеводства**

#### **Пояснительная записка**

**Программа по** технологии уборки продукции растениеводства составлена на основе регионального компонента государственного стандарта. Программа конкретизирует содержание предметных тем образовательного стандарта, дает распределение учебных часов по разделам курса и последовательность изучения тем и разделов учебного предмета с учетом межпредметных и внутрипредметных связей. Программа выполняет две основные функции:

Информационно-методическая функция позволяет всем участникам образовательного процесса получить представление о целях, содержании, общей стратегии обучения, воспитания и развития учащихся средствами данного учебного предмета.

Организационно-планирующая функция предусматривает выделение этапов обучения, структурирование учебного материала, определение его количественных и качественных характеристик на каждом из этапов.

#### Структура документа

Программа включает разделы: пояснительную записку; основное содержание с минимальным перечнем лабораторных и практических работ, экскурсий; требования к уровню подготовки выпускников.

## Общая характеристика учебного предмета

Целью предмета «Технология уборки продукции растениеводства» является формирование у слушателей профессионально значимых знаний и умений. Программой предмета «Технология уборки продукции растениеводства» предусматривается изучение слушателями комплексной системы уборки энергонасыщенными машинами.

При изложении учебного материала необходимо широко использовать наглядные пособия (схемы, плакаты, мультимедийное оборудование), применять технические средства обучения и другие методы повышения эффективности обучения на занятиях.

Программу предмета «Технология уборки продукции растениеводства» необходимо систематически дополнять учебным материалом о новом оборудовании, и проведением практических занятий по всем изучаемым темам.

## Тематический план предмета

N п/п	Наименование темы	Всего уроков	Из них на практические занятия	Блок контроля		
				Контрольные работы	Зачет	Экзамен
1	2	3	4	4	5	6
1	Введение	1				
2	Технология уборки зерновых культур	3	2			
3	Технология уборки крупяных культур	4	2			
4	Технология уборки сахарной свёклы	4	2			
5	Технология уборки картофеля	4	2			
	Всего	16	8		1	1

### Тема 1: Введение

Понятие об эксплуатации машин. Задачи стоящие перед современной уборочной техникой .

## **Тема № 2 Технология уборки зерновых культур**

Начало уборки. Влажность хлебов. Способ уборки. Выбор направления движения агрегата. Подготовка поля к уборке. Контроль качества уборочных работ. Потеря зерна при уборке зерновых культур. Контрольный обмолот. Влияние влажности зерна на качественный обмолот зерновых культур. Способ уборки не зерновой части хлебов.

Послеуборочная подработка зерна.

**Практическое занятие.** Составление технологической карты уборки зерновых культур.

## **Тема 3: Технология уборки крупяных культур**

Начало уборки. Влажность крупяных культур. Способ уборки. Подготовка поля к уборке. Контроль качества уборочных работ. Условия влияющие на потерю зерна при уборке культуры. Контрольный обмолот. Влияние влажности зерна на качественный обмолот крупяных культур. Способ уборки не зерновой части крупяных культур. Послеуборочная подработка зерна.

**Практическое занятие.** Составление технологической карты технологии уборки крупяных культур.

## **Тема 4: Технология уборки сахарной свёклы**

Поточный способ уборки. Перевалочный способ уборки. Комбинированный способ уборки. Подготовка поля к уборке сахарной свёклы. Контроль качества уборки. Агротехнические требования предъявляемые к свеклоуборочной технике. Условия влияющие на потерю корнеплодов при уборке сахарной свёклы.

**Практическое занятие.** Составление технологической карты уборки сахарной свеклы.

## **Тема 5: Технология уборки картофеля**

Подготовка поля к уборке картофеля. Контроль качества уборки. Агротехнические требования предъявляемые к картофелеуборочной технике. Условия влияющие на потерю клубнев при уборке картофеля. Техника применяемая для уборки картофеля. Хранение картофеля.

**Практическое занятие.** Составление технологической карты уборки картофеля.

### **1.2.2 Материаловедение и слесарное дело**

## Пояснительная записка

Программа по УДМатериаловедение и слесарное дело составлена на основе федерального компонента государственного стандарта.

Программа конкретизирует содержание предметных тем образовательного стандарта, дает распределение учебных часов по разделам курса и последовательность изучения тем и разделов учебного предмета с учетом межпредметных и внутрипредметных связей, логики учебного процесса. Программа выполняет две основные функции:

Информационно-методическая функция позволяет всем участникам образовательного процесса получить представление о целях, содержании, общей стратегии обучения.

Организационно-планирующая функция предусматривает выделение этапов обучения, структурирование учебного материала, определение его количественных и качественных характеристик на каждом из этапов, в том числе для содержательного наполнения промежуточной аттестации обучающихся.

### Структура документа

Программа включает разделы: пояснительную записку; основное содержание с минимальным перечнем лабораторных и практических работ, требования к уровню подготовки выпускников.

### Общая характеристика учебного предмета

Целью предмета «Материаловедение и слесарное дело» является формирование у студентов профессионально значимых знаний и умений. Программой предмета «Материаловедение и слесарное дело» предусматривается изучение обучающимися строения и свойств металлов, сплавов, конструкционных материалов. В процессе изложения программного материала основное внимание должно быть уделено изучению свойствам металлов и их сплавам, конструкционным материалам, а также видам слесарной обработки.

При изложении учебного материала необходимо широко использовать наглядные пособия (схемы, плакаты, альбомы, образцы металлов и их сплавам), применять технические средства обучения, опорные конспекты и другие методы повышения эффективности обучения студентов на занятиях.

Программу предмета «Материаловедение и слесарное дело» необходимо систематически дополнять учебным материалом о новом оборудовании, и проведением практических занятий по темам: " Организация слесарных работ

", "Общеслесарные работы" за счет часов отведенных на изучение данных тем.

№ п/п	Наименование тем	Всего часов	Из них на практич занятия	Блок контроля		
				Конт. работа	зачет	экзамен
1.	Введение	1				
2.	Металловедение	1				
3.	Неметаллические материалы	2				
4.	Организация слесарных работ	3	2			
5.	Общеслесарные работы	4	4			
	Зачет	1			1	
	<b>Итого:</b>	<b>12</b>	<b>6</b>			

**Тема №1. «Введение»:**

Роль материалов в современной технике.

**Тема №2 «Металловедение»:**

Технологические характеристики применяемых металлов и сплавов: прочность, упругость, ковкость, пластичность, электропроводность, теплопроводность, вязкость, порог хладноломкости и др.

Связь между структурой и свойствами металлов и сплавов.

Технологии производства металлов и сплавов. Производство чугуна и стали. Прокат. Углеродистые и легированные стали. Производство сплавов цветных металлов: алюминия, меди, магния, никеля, титана, цинка, свинца, олова и др. Припои. Твердые сплавы. Маркировка сплавов. Основные материалы для сельскохозяйственной техники.

Методы получения и обработки изделий из металлов и сплавов: литье, обработка давлением и резанием, термообработка, термомеханическая и химико-термическая обработка, сварка, пайка и др. Отжиг. Нормализация. Закалка стали. Гальванические, диффузионные и распылительные процессы нанесения металлических защитных и защитно-декоративных покрытий. Свойства покрытий. Области применения.

Основные типы деформаций. Пластическая деформация. Изменение структуры и свойств металла при пластическом деформировании. Влияние нагрева на структуру и свойства деформированного металла. Много- и малоцикловая, термическая и коррозионная усталость. Окисление. Коррозия. Виды износа. Способы предохранения.

### **Тема №3 «Неметаллические материалы»:**

Строение и назначение резины, пластических масс и полимерных материалов. Особенности их структуры и технологических свойств.

Строение и назначение стекла и керамических материалов. Технологические характеристики изделий из них. Электроизоляционные свойства.

Строение и назначение композиционных материалов.

Смазочные и антикоррозионные материалы. Специальные жидкости. Их назначение. Особенности применения.

Абразивные материалы. Общие сведения. Абразивный инструмент.

### **Тема 4 «Организация слесарных работ»:**

Правила техники безопасности при слесарных работах

Организация рабочего места слесаря: устройство и назначение слесарного верстака, параллельных тисков, рабочего, измерительного и разметочного инструмента, защитного экрана. Правила освещения рабочего места.

Правила выбора и применения инструментов для различных видов слесарных работ. Заточка инструмента.

**Практическая работа** Правила выбора и применения инструментов для различных видов слесарных работ.

### **Тема 5 «Общеслесарные работы»:**

Виды слесарных работ: плоскостная разметка, правка и гибка металла, резание металла, опилование металла, шабрение, сверление, зенкование, зенкерование и развертывание отверстий, обработка резьбовых поверхностей, выполнение неразъемных соединений, в т.ч. клепка, пайка и лужение, склеивание.

Последовательность слесарных операций в соответствии с характеристиками применяемых материалов и требуемой формой изделия.

Приемы выполнения общеслесарных работ (по видам)

Требования к качеству обработки деталей.

**Практическая работа.** Разметка плоских поверхностей. Рубка, правка и гибка металла.

## **1.2.3 Охрана труда**

### **Пояснительная записка**

Программа по охране труда составлена на основе федерального компонента государственного стандарта.

Программа конкретизирует содержание предметных тем образовательного стандарта и дает распределение учебных часов по разделам

курса и последовательность изучения тем и разделов учебного предмета с учетом межпредметных и внутрипредметных связей.

Программа выполняет две основные функции:

Информационно-методическая функция позволяет всем участникам образовательного процесса получить представление о целях, содержании, общей стратегии обучения.

Организационно-планирующая функция предусматривает выделение этапов обучения, структурирование учебного материала, определение его количественных и качественных характеристик на каждом из этапов, в том числе для содержательного наполнения промежуточной аттестации слушателей.

#### Структура документа

Программа включает разделы: пояснительную записку; основное содержание.

Общая характеристика учебного предмета

Курс по охране труда ступени профессионального образования направлен на формирование у слушателей целостной системы знаний о сущности охраны труда, основах безопасности труда в сельском хозяйстве.

Цели:

Изучение охраны труда при работе с тракторами и СХМ направлено на достижение следующих целей:

- формирование у слушателей общеучебных умений и навыков, универсальных способов деятельности и ключевых компетенций.
- правильность анализа травмоопасных и вредных факторов в профессиональной деятельности и самостоятельного принятия решений.

В этом направлении приоритетами для учебного предмета охраны труда являются; сравнение объектов, анализ, самостоятельный поиск информации.

№ п/п	Наименование тем	Всего часов	Из них на практич занятия	Блок контроля		
				Конт. работа	зачет	экзамен
1.	Правовые и организационные основы охраны труда	2				
2.	Основы безопасности труда в с/х производстве	4				
3.	Пожарная охрана в с/х производстве	2				
4.	Основы электробезопасности	2				
5.	Основы гигиены труда,	1				

	производственной санитарии, личной гигиены					
	Зачет				1	
	Итого:	12				

### **Тема 1. Правовые и организационные основы охраны труда**

Социально- экономическое значение охраны труда. Система законодательных актов, нормативно- правовых документов по охране труда. Травматизм и заболеваемость в с/х производстве. Организация работ по охране труда в с/х производстве. Расследование несчастных случаев

### **Тема 2. Основы безопасности труда в с/х производстве**

Общие вопросы безопасности труда в с/х производстве. Требования безопасности к машинам, механизмам, инструменту и приспособлениям. Средства защиты от опасностей и производственных факторов

Допуск к работе на тракторах, автомобилях и др. с/х машинах. Требования безопасности в помещениях, мастерских, гаражах, территориях предприятий. Общие требования охраны труда на машино- тракторных агрегатах, на скоростных и работающих от ВОМ. Требования на погрузочно-разгрузочных работах и транспортных работах. Меры безопасности при работе с минеральными и органическими удобрениями.

### **Тема 3. Пожарная охрана в с/х производстве**

Причины пожара в с/х производстве. Организационные и технические противопожарные мероприятия. Обеспечение пожарной безопасности при работе на полях. Средства тушения пожаров

### **Тема 4. Основы электробезопасности**

Применение электроэнергии в с/х пр-ве. Особенности поражения электрическим током.

Классификация помещений по опасности поражения электрическим током. Допуск к работе.

Защита от поражения электрическим током и от статического электричества. Молниезащита зданий и сооружений. Оказание помощи человеку при поражении электрическим током.

### **Тема 5. Основы гигиены труда, производственной санитарии, личной гигиены**

Понятие о производственной санитарии. Естественное и искусственное освещение. Основные гигиенические особенности труда механизаторов и



меры защиты от вредных факторов.

Гигиенические требования к одежде и уход за нею. Инфекционные заболевания и меры профилактики против них. Санитарные требования к содержанию производственных помещений и рабочих мест. Требования к вентиляции, защита от вибрации и шума.

### **1.3 Специальный курс**

#### **1.3.1 Устройство тракторов**

##### **Пояснительная записка**

##### **Статус документа**

**Программа по устройству тракторов** составлена на основе федерального компонента государственного стандарта.

Программа конкретизирует содержание предметных тем образовательного стандарта и дает распределение учебных часов по разделам курса и последовательность изучения тем и разделов учебного предмета с учетом межпредметных и внутрипредметных связей.

Программа выполняет две основные функции:

Информационно-методическая функция позволяет всем участникам образовательного процесса получить представление о целях, содержании, общей стратегии обучения.

Организационно-планирующая функция предусматривает выделение этапов обучения, структурирование учебного материала, определение его количественных и качественных характеристик на каждом из этапов, в том числе для содержательного наполнения промежуточной аттестации слушателей.

##### Структура документа

Программа включает разделы: пояснительную записку; основное содержание.

##### **Общая характеристика учебного предмета**

Целью предмета «Устройство тракторов» является формирование у слушателей профессионально значимых знаний и умений. Программой предмета «Устройство тракторов» предусматривается изучение обучающимися основ работы и устройства ДВС, трансмиссии, ходовых систем, тормозных систем, рулевого управления, гидросистем и электрооборудования.

При изложении учебного материала необходимо широко использовать

наглядные пособия (схемы, плакаты, макеты, стенды, узлы и детали), применять технические средства обучения и другие методы повышения эффективности обучения слушателей на занятиях.

Программу предмета «Устройство тракторов» необходимо систематически дополнять учебным материалом о новом оборудовании, и проведением практических занятий по всем изучаемым темам.

N п/п	Наименование тем	Всего уроков	Из них на практические занятия	Блок контроля		
				Контрольная работа	Зачет	Экзамен
1	2	3	4	5	6	7
1	Введение	1				
2	КШМ	6	4			
3	Распределительный и декомпрессионный механизм	5	4			
4	Система охлаждения , смазочная система двигателей	6	4			
5	Система питания двигателей	12	8			
6	Система пуска	6	4			
7	Трансмиссия. Общие сведения. Сцепление	7	4			
8	КПП, раздаточные коробки	7	4			
9	Ведущие мосты тракторов	7	4			
10	Ходовые системы тракторов	8	4			
11	Рулевое управление тракторов	7	4			
12	Тормозные системы	6	4			
13	Гидроприводы тракторов	6	4			
14	Электрооборудование тракторов	12	4			
14.1	Источники электрической энергии	(2)				
14.2	Системы зажигания	(1)				
14.3	Электрические	(2)				

	стартеры					
14.4	Приборы освещения и контроля	(1)				
14.5	Схемы электрооборудования тракторов, автомобилей и комбайнов	(1)				
	Выходной контроль					1
	<b>Всего</b>	96	56			1

### **Тема 1: Введение**

Тракторы – основное энергетическое средство в сельскохозяйственном производстве. История развития тракторостроения. Перспективы по производству и качеству тракторов и автомобилей.

**Тема 2: Кривошипно-шатунный механизм.** Понятие о двигателе внутреннего сгорания. Классификация и общее устройство ДВС. Понятие о мертвых точках, ходе поршня, степени сжатия, рабочем ходе, полном объеме. Рабочие циклы четырехтактного дизельного и карбюраторного ДВС.

Рабочий цикл двухтактного карбюраторного ДВС.

Назначение и устройство блок-картера, головки цилиндров и их типы. Поддон, картер. Водяная рубашка, вентиляция картера. Назначение и устройство поршня, размерные группы, типы и устройство поршневых колец, пальцев и их установка.

Назначение и устройство шатунов и шатунных подшипников. Установка вкладышей. Технические требования на установку.

Назначение, устройство и особенности конструкции коленчатых валов. Основные неисправности КШМ.

**Лабораторно-практическое занятие.** Изучение устройства КШМ.

### **Тема 3: Газораспределительный и декомпрессионный механизмы.**

Назначение, типы, схемы работы ГРМ. Фазы газораспределения. Диаграмма фаз газораспределения. Шестерни газораспределения. Устройство, назначение клапанов, сухарей, пружин, коромысел. Назначение декомпрессионного механизма. Типы механизмов и схемы работы декомпрессионного механизма. Причины неисправностей. Способы

устранения. Назначение, величина и регулировка зазоров в клапанном механизме.

**Лабораторно-практическое занятие.**Изучение устройства ГРМ.

#### **Тема 4: Система охлаждения. Система смазки двигателей**

Назначение системы охлаждения. Классификация систем охлаждения. Схема действия систем охлаждения.

Основные элементы жидкостного охлаждения, их назначение и устройство.

Основные части воздушной системы охлаждения. Принцип отвода тепла от нагретых деталей двигателей Д-144, Д-240. Основные операции ТО.

Понятие о трении, виды трения, сила трения. Основные свойства масел. Марки моторных и трансмиссионных масел.

Принципиальная схема смазочной системы. Путь движения масла к трущимся деталям. Смазка под давлением и разбрызгиванием.

Устройство масляных насосов, масляных радиаторов, масляных фильтров, клапанов системы смазки.

Возможные неисправности смазочной системы, их причины и способы устранения. Основные операции ТО смазочной системы.

**Лабораторно-практическое занятие.**Изучение устройства системы охлаждения и системы смазки.

#### **Тема 5: Система питания двигателей**

Топливо для дизельных двигателей. Основные приборы системы питания, их назначение и размещение на двигателе.

Топливо для карбюраторного двигателя. Назначение основных приборов системы питания. Путь топлива в карбюраторе.

Необходимость очистки воздуха, типы воздухоочистителей. Устройство комбинированных 2-х и 3-х ступенчатых воздухоочистителей. Назначение, типы форсунок, требования к работе форсунок. Устройство, регулировка давления впрыска.

Устройство топливных баков, устройство и принцип действия топливных фильтров грубой и тонкой очистки топлива.

Устройство и работа подкачивающей помпы насоса ручной подкачки топлива.

Назначение, устройство и работа турбокомпрессора. Эксплуатация двигателя с турбокомпрессором.

Схема работы насосной секции. Общее устройство топливного насоса высокого давления. Регулировки топливного насоса.

Схема работы секции распределительного насоса. Устройство секции. Общее устройство насоса и его привода.

Назначение, принцип действия и устройство регулятора.

Системы впрыска топлива. Механическая и электронная системы. Принцип работы, устройство узлов системы впрыска.

Причины неисправностей и техническое обслуживание приборов системы питания тракторных и автомобильных двигателей.

**Лабораторно-практическое занятие.** Изучение устройства системы питания двигателей. Техническое обслуживание и ремонт приборов системы питания двигателей.

### **Тема 6: Система пуска.**

Условия, необходимые для пуска двигателя. Понятие о пусковой частоте вращения. Способы пуска двигателя и их оценка.

Техническая характеристика пускового двигателя. Кривошипно-шатунный механизм, системы питания, смазки, охлаждения.

Особенности конструкции пускового двигателя с воздушным охлаждением.

Схема передачи вращения от пускового двигателя к основному. Устройство и действие многодискового сцепления.

Устройство и принцип действия муфты свободного хода.

Принцип действия автомата выключения. Неисправности и техническое обслуживание пусковых двигателей.

**Лабораторно-практическое занятие.** Изучение устройства системы пуска двигателя.

### **Тема 7: Трансмиссия. Общие сведения. Сцепление.**

Назначение основных узлов трансмиссии и их размещение на тракторах и автомобилях. Назначение и размещение основных узлов трансмиссии энергонасыщенных тракторов. Принцип действия и классификация муфт сцепления. Устройство однодисковых сцеплений. Двухдисковые сцепления, устройство, работа и регулировки. Неисправности и техническое обслуживание сцеплений.

**Лабораторно-практическое занятие.** Изучение устройства и принципа работы трансмиссии. ТО сцепления.

### **Тема 8: КПП, раздаточные коробки.**

Назначение, классификация и принцип действия коробок передач. Понятие о

передаточном числе и передаточном отношении. Простейшая коробка передач. Устройство коробки передач тракторов ДТ-75, МТЗ-80, Т-16. Ходоуменьшители и раздаточные коробки. Основные неисправности и техническое обслуживание коробок передач.

**Лабораторно-практическое занятие.**Изучение устройства КПП.

### **Тема 9: Ведущие мосты тракторов**

Главная передача, назначение, устройство и работа. Назначение и принцип действия дифференциала. Устройство и работа планетарного механизма поворота. Устройство и принцип действия колесных редукторов. Устройство задних мостов тракторов ДТ-75МВ, , МТЗ-80, Т-40АМ. Передний ведущий мост трактора МТЗ-82. Неисправности и техническое обслуживание ведущих мостов.

**Лабораторно-практическое занятие.**Изучение устройства и принципа работы ведущих мостов.

### **Тема 10: Ходовая часть тракторов**

Общие сведения. Несущая система. Движитель. Подвеска, проходимость тракторов и автомобилей. Колеса и пневматические шины. Передние мосты, рессоры. Амортизаторы. Установка управляемых колес. Устройство ходовой части колесных тракторов. Устройство и работа гусеничного движителя. Неисправности, регулировки и техническое обслуживание ходовой части.

**Лабораторно-практическое занятие.**Изучение устройства и принципа работы ходовой части тракторов.

### **Тема 11: Рулевое управление тракторов**

Назначение рулевого управления. Схемы поворота колесных тракторов. Гидроусилитель рулевого управления. Устройство рулевого управления тракторов МТЗ с гидроусилителем, гидрообъемное рулевое управление. Техническое обслуживание рулевого управления.

**Лабораторно-практическое занятие.**Изучение устройства рулевого управления тракторов.

### **Тема 12: Тормозные системы колесных тракторов**

Назначение тормозных систем и требования к их работоспособности. Стояночные тормоза.

Тормозная система тракторов МТЗ. Техническое обслуживание и неисправности тормозных систем.

**Лабораторно-практическое занятие.** Изучение устройства и принципа работы тормозной системы.

### **Тема 13: Гидравлическая навесная система тракторов**

Схема раздельно-агрегатной гидросистемы, размещение навесных машин на тракторах. Гидронасосы, распределители, гидроцилиндры, масляные баки, арматура. Механизм навески трактора.

Способы регулировки глубины обработки почвы. Схема действия гидроувеличителя сцепного веса. Силовой (позиционный) регулятор. Механический догрузатель ведущих колес. Гидросистемы тракторов ДТ-75, МТЗ-80, Т-16. Автосцепка СА-1. Гидрофицированный крюк. Прицепное устройство. Эксплуатация, неисправности и техническое обслуживание гидросистемы.

**Лабораторно-практическое занятие.** Изучение устройства и принципа работы гидравлической навесной системы тракторов.

### **Тема 14. Электрооборудование тракторов**

#### **Тема 14.1 Источники электрической энергии.**

Основные сведения об электричестве. Источники электрической энергии. Аккумуляторные батареи, их зарядка, маркировка и техническое обслуживание. Назначение, устройство и действие генераторов переменного тока. Полупроводниковые приборы и устройства.

**Лабораторно-практическое занятие.** Изучение устройства аккумуляторных батарей, генераторов и реле-регуляторов.

#### **Тема 14.2 Система зажигания**

Система зажигания. Катушка зажигания. Прерыватели-распределители. Назначение, устройство и принцип действия. Свечи зажигания. Техническое обслуживание системы зажигания.

**Лабораторно-практическое занятие.**

#### **Тема 14.3 Электрические стартеры**

Система электрического пуска, устройство и работа стартеров. Система управления стартерами.

#### **Тема 14.4 Приборы освещения и контроля.**

Приборы освещения, световой и звуковой сигнализации. Устройство фар. Установка фар на дальность. Схема для регулировки фар. Устройство фонарей и подфарников. Схема центрального переключателя света.

**Лабораторно-практическое занятие.**

#### **Тема 14.5 Схемы электрооборудования тракторов, автомобилей и комбайнов.**

Понятие об электрической схеме электрооборудования. Электрическая схема и электрические приборы тракторов, автомобилей и комбайнов.

**Лабораторно-практическое занятие.**

### **1.3.2 Сельскохозяйственные машины**

#### **Пояснительная записка**

**Программа по устройству сельскохозяйственных машин** составлена на основе федерального компонента государственного стандарта.

Программа конкретизирует содержание предметных тем образовательного стандарта и дает распределение учебных часов по разделам курса и последовательность изучения тем и разделов учебного предмета с учетом межпредметных и внутрипредметных связей.

Программа выполняет две основные функции:

Информационно-методическая функция позволяет всем участникам образовательного процесса получить представление о целях, содержании, общей стратегии обучения.

Организационно-планирующая функция предусматривает выделение этапов обучения, структурирование учебного материала, определение его количественных и качественных характеристик на каждом из этапов, в том числе для содержательного наполнения промежуточной аттестации слушателей.

#### Структура документа

Программа включает разделы: пояснительную записку; основное содержание.

Общая характеристика учебного предмета



Целью предмета «Сельскохозяйственные машины» является формирование у студентов профессионально значимых знаний и умений. Программой предмета «Сельскохозяйственные машины» предусматривается изучение слушателями основ работы и устройства современных комбайнов, навесного и прицепного оборудования импортного происхождения.

При изложении учебного материала необходимо широко использовать наглядные пособия (схемы, плакаты, макеты, стенды, узлы и детали), применять технические средства обучения и другие методы повышения эффективности обучения слушателей на занятиях.

Программу предмета «Сельскохозяйственные машины» необходимо систематически дополнять учебным материалом о новом оборудовании, и проведением практических занятий по всем изучаемым темам.

N п/п	Наименование тем	Всего уроков	Из них на практические занятия	Блок контроля		
				Контроль ная работа	Зачет	Экзамен
1	2	3	4	5	6	7
1	Введение	1				
2	Машины для основной обработки почв	2	1			
3	Машины для поверхностной обработки почв	2	1			
4	Машины для внесения удобрений	2	1			
5	Машины для химической защиты с/х культур	2	1			
6	Машины для посева зерновых культур	2	1			
7	Машины для посева пропашных культур	2	1			
8	Машины для уборки сахарной свёклы	4	2			
9	Машины для погрузки сахарной свёклы	2	1			
10	Машины для уборки зерновых, масличных культур	5	3			
	Выходной контроль				1	1
	<b>Всего</b>	24	12		1	1

## **Тема 1: Введение**

История развития сельскохозяйственных машин. Перспективы по производству и качеству с/х машин, самоходных комбайнов.

## **Тема 2: Машины для основной обработки почвы.**

Прицепные плуги. Навесные плуги. Обратные плуги. Устройство плугов, регулировка и их работа в поле. Качество вспашки.

**Лабораторно-практическое занятие.** Изучение устройства плугов и их регулировки.

## **Тема 3: Машины для поверхностной обработки почвы.**

Паровые культиваторы. Культиваторы для противоэрозионной обработки почвы. Комбинированные агрегаты. Зубовые бороны. Прикатывающие катки. Пропашные культиваторы. Устройство, регулировка культиваторов и их работа в поле.

**Лабораторно-практическое занятие.** Изучение устройства культиваторов.

## **Тема 4: Машины для внесения удобрений**

Машины для внесения минеральных удобрений. Их классификация, устройство и работа в поле. Машины для внесения органических удобрений. Их устройство, регулировка и работа в поле. Агротехнические требования предъявляемые к машинам для внесения удобрений.

**Лабораторно-практическое занятие.** Изучение устройства РУМ.

## **Тема 5: Машины для химической защиты с/х культур**

Навесные опрыскиватели. Прицепные опрыскиватели. Их устройство, регулировка и работа в поле. Правило заправки опрыскивателей. Техника безопасности при работе с опрыскивателями. Ограничения при работе с опрыскивателями.

**Лабораторно-практическое занятие.** Изучение устройства машин для хим. защиты растений.

## **Тема 6: Машины для посева зерновых культур**

Зерновые сеялки. Их устройство, регулировка и работа в поле. Установка сеялки на норму высева. Контроль качества сева. Агротехнические требования предъявляемые к сеялкам.

**Лабораторно-практическое занятие.** Изучение устройства зерновой сеялки. Ее регулировка.

## **Тема 7: Машины для посева пропашных культур**

Свекловичные сеялки. Кукурузные и подсолнечные сеялки. Их устройство, регулировка и работа в поле. Контроль качества сева. Настройка сеялок на норму высева. Агротехнические требования предъявляемые к сеялкам.

**Лабораторно-практическое занятие.**Изучение устройства свекловичной сеялки.

#### **Тема 8: Машины для уборки сахарной свёклы**

Свеклоуборочный комбайн «ХОЛМЕР», «АГРИФАК». Их устройство, регулировка и работа в поле. Контроль качества уборки. Агротехнические требования, предъявляемые к свекловичным комбайнам.

**Лабораторно-практическое занятие.**Изучение устройства свеклоуборочной техники.

#### **Тема 9: Машины для погрузки сахарной свёклы**

Свекловичный погрузчик «РОПА». Его устройство, регулировка и работа в поле.

**Лабораторно-практическое занятие.**Изучение устройства свеклопогрузчика.

#### **Тема 10: Машины для уборки зерновых, масличных культур**

Зерновой комбайн «ПОЛЕСЬЕ», «КЛАСС». Их устройство, регулировка и работа в поле. Жатки комбайнов (зерновые, кукурузные, подсолнечные). Контроль качества уборки. Основные регулировки комбайна влияющие на качество уборки.

**Лабораторно-практическое занятие.**Изучение устройства зернового комбайна.

### **1.3.3 Техническое обслуживание и ремонт**

#### **Пояснительная записка**

**Программа по** техническому обслуживанию и ремонту **составлена на** основе федерального компонента государственного стандарта.

Программа конкретизирует содержание предметных тем образовательного стандарта и дает распределение учебных часов по разделам курса и последовательность изучения тем и разделов учебного предмета с учетом межпредметных и внутрипредметных связей.

Программа выполняет две основные функции:

Информационно-методическая функция позволяет всем участникам образовательного процесса получить представление о целях, содержании, общей стратегии обучения.

Организационно-планирующая функция предусматривает выделение этапов обучения, структурирование учебного материала, определение его количественных и качественных характеристик на каждом из этапов, в том числе для содержательного наполнения промежуточной аттестации слушателей.

#### Структура документа

Программа включает разделы: пояснительную записку; основное содержание.

#### Общая характеристика учебного предмета

Целью предмета «Техническое обслуживание и ремонт» является формирование у слушателей профессионально значимых знаний и умений. Программой предмета «Техническое обслуживание и ремонт» предусматривается изучение слушателями комплексной системы технического обслуживания и ремонта машин, ремонтно-обслуживающей базы, технологии технического обслуживания и ремонта машин.

При изложении учебного материала необходимо широко использовать наглядные пособия (схемы, плакаты, макеты, стенды, узлы и детали), применять технические средства обучения и другие методы повышения эффективности обучения слушателей на занятиях.

Программу предмета «Техническое обслуживание и ремонт» необходимо систематически дополнять учебным материалом о новом оборудовании, и проведением практических занятий по всем изучаемым темам.

N п/п	Наименование темы	Всего уроков	Из них на практические занятия	Блок контроля		
				Контрольные работы	Зачет	Экзамен
1	2	3	4	4	5	6
1	Введение	1				
2	Комплексная система технического обслуживания и ремонта машин					
2.1	Управление техническим состоянием	2				
2.2	Ремонтно- обслуживающая база	2				
3	Технология технического обслуживания и ремонта машин					
3.1	ТО и ремонт механизмов и систем двигателя	8	7			
3.2	ТО и ремонт узлов трансмиссии	6	5			
3.3	ТО и ремонт ходовых систем	6	5			
3.4	ТО и ремонт рулевого управления	6	5			
3.5	ТО и ремонт тормозных систем	5	4			
3.6	ТО и ремонт гидрооборудования	6	5			
3.7	ТО и ремонт электрооборудования	6	5			
	Всего	48	36			1

### **Тема 1: Введение**

Понятие об эксплуатации машин. Задачи по повышению по повышению эффективности технической эксплуатации машин.

Задачи предмета. Краткое содержание программы. Порядок проведения занятий.

### **Тема № 2 Комплексная система технического обслуживания и**

**ремонта машин.**

## **2.1. Управление техническим состоянием машин**

Качество и надежность машин.

Понятие о качестве машин, факторы, влияющие на качество машин новых, прошедших техническое обслуживание и ремонт. Надежность машин, ее основные свойства: безотказность, долговечность, ремонтпригодность, сохранность. Внешние и внутренние Факторы, снижающие надежность машин. Способы повышения надежности машин. Оценка технического состояния машин на расходы, связанные с устранением отказов.

Неисправности и отказы машин.

Основные понятия: исправность, неисправность, отказ. Классификация отказов автомобилей. Закономерности износа деталей, подвижных и неподвижных сопряжений. Методы определения неисправностей. Меры, предупреждающие интенсивность изнашивания, и расходы, связанные с техническим обслуживанием и ремонтом тракторов.

Планово-предупредительная система технического обслуживания

Сущность планово-предупредительной системы технического обслуживания и ремонта, ее влияние на работоспособность тракторов. Задачи технического обслуживания и ремонта. Виды и периодичность технического обслуживания и ремонта тракторов.

Передвижные и стационарные средства обслуживания и ремонта машин.

Перспективные методы и средства обслуживания и ремонта машин.

Основные понятия: диагностирование, обслуживание, ремонт, срок службы, срок гарантии, амортизационный срок, сохранность. Коэффициенты технического использования и готовности машин, пути их повышения.

Пути сокращения длительности технического обслуживания и ремонта

## **2.2 Ремонтно-обслуживающая база.**

Общие положения. Система объектов ремонтно-обслуживающей базы. Общие принципы организации ремонтно-обслуживающего производства. Исполнители работ по техническому обслуживанию и ремонту машин. Основные направления развития и совершенствования ремонтно-обслуживающей базы. Перспективные схемы её развития. Понятие о производственном и технологическом процессах ремонта. Понятие о производственном процессе.

Понятие о технологическом процессе, операции, технологическом и

вспомогательном порядке. Схема технологического процесса, технического обслуживания и ремонта машин. Задачи проектирования технологических процессов. Методика разработки технологических маршрутных и операционных карт, правила их оформления.

Структура ремонтно-обслуживающей базы автопредприятия. Организация технического обслуживания, ремонта и хранения машин.

Диагностирование и прогнозирование остаточного ресурса тракторов.

Диагностирование, его роль в техническом обслуживании и ремонте. Задачи, методы и средства диагностирования. Определение основных параметров состояния машины. Прогнозирование остаточного ресурса машины- Перспективные методы и средства диагностирования.

Подготовка машин к диагностированию. Диагностирование осмотром, по внешним признакам и щитовыми приборами. Проверка основных технико-экономических показателей (мощность, скорость движения). Правила назначения ремонтных работ по результатам диагностирования (критерии предельного состояния машин). Транспортные средства и оборудование, применяемые при доставке машин. Сдача машины на техническое обслуживание и ремонт. Приемо-сдаточная документация.

Разборка машин и сборочных единиц. Очистка и мойка сборочных единиц и деталей.

Технология разборки машин. Особенности разборки типичных соединений и сопряжений. Сохранение приработанности и обеспечение сохранности деталей при разборке. Оборудование, приспособления и инструменты, применяемые при разборке- Способ удаления различного рода отложений. Моющие средства и растворы. Оборудования и приспособления. Контроль качества мойки.

Дефектовочно-комплектовочные работы. Понятие о дефектации. Способы, средства, применяемые при дефектации. Проведение дефектации в процессе разборки. Дефектация типичных деталей и сопряжений. Способы определения скрытых дефектов. Определение остаточного срока службы деталей и сопряжения. Основные признаки выбраковки деталей.

Особенности комплектования сборочных единиц и деталей. Оборудование и приспособления. Влияние дефектации на себестоимость ремонта машин и расхода запасных частей.

Сущность ремонта деталей сваркой и наплавкой. Подготовка деталей к сварке к наплавке. Выбор способа присадочных материалов и режимов сварки, технология сварки и наплавки электродуговой и в среде защитных

газов. Особенности горячей и холодной сварки деталей, изготовленных из чугуна и алюминиевых сплавов. Преимущество и недостатки этих способов.

Оборудование, приспособление и инструмент, применяемые при сварке и наплавке. Сравнительная технико-экономическая оценка различных способов сварки и наплавки -

Ремонт деталей и сопряжений полимерными материалами.

Полимерные материалы, применяемые при восстановлении деталей. Способы и технология нанесения полимерных материалов на изношенные поверхности деталей. Оборудование, приспособление и инструменты, применяемые при восстановлении деталей полимерными материалами и при последующей их обработке. Контроль качества. Сравнительная технико-экономическая оценка заделки трещин в деталях клеем, ручной сваркой.

Восстановление деталей пластической деформацией, кузнечно-термическими и тепловыми способами.

Процессы восстановления деталей пластической деформации. Область применения. Кузнечно-термический способ восстановления деталей пластической деформации, тепловым способом. Оборудование, приспособления и инструмент, применяемые при восстановлении деталей пластической деформации и тепловым способом. Контроль качества восстановления деталей. Сравнительная технико-экономическая оценка восстановления деталей пластической деформацией с наплавкой, механической и слесарной обработкой.

Сборка типичных сопряжений (соединений, передач). Балансировка. Назначение сборки, классификация соединений. Точность выполнения сборочных операций. Понятие о сборке с полной взаимозаменяемостью, о селективной и индивидуальной сборке. Подготовка деталей к сборке, особенности сборки типичных соединений и сопряжений, подшипников и уплотнения. Оборудование и приспособление. Технологическая документация на сборку машин.

Балансировка. Статистическая и динамическая балансировка деталей и сборочных единиц. Технология балансировки. Оборудование. Восстановление посадок регулировкой. Выполнение центровочных работ при сборке.

Обкатка, ее влияние на работоспособность и надежность машины .

### **Тема 3: Технология технического обслуживания и ремонта машин.**

#### **3.1 ТО и ремонт механизмов и систем двигателя**



Характерные неисправности двигателя внутреннего сгорания, внешние признаки и способы их определения. Подготовка двигателя к диагностированию. Нормальные, допустимые и предельные параметры технического состояния. Оценка состояния двигателя по внешним признакам, частоте вращения коленчатого вала, мощности двигателя и часовому расходу топлива. Оборудование и приборы, применяемые для диагностирования двигателя .

Оборудование, приборы, инструменты и материалы, применяемые при техническом обслуживании, определение остаточного ресурса двигателя. Правила подготовки двигателя на ремонт (критерии предельного состояния).

### **Обслуживание и ремонт цилиндропоршневой группы и кривошипно-шатунного механизма**

Характерные неисправности, их внешние признаки и способы определения. Нормальные, допустимые и предельные параметры состояния.

Особенности разборки кривошипно-шатунного механизма. Типичные износы, деформации, повреждения деталей (блок-картера, гильз, коленчатых валов, шатунов, поршневых пальцев, поршней, втулок верхней головки шатуна и вкладышей коленчатого вала, моховика). Технические требования на выбраковку.

#### **Обслуживание и ремонт механизма газораспределения**

Характерные неисправности, их внешние признаки и способы определения. Нормальные допустимые и предельные параметры состояния механизма. Особенности разборки механизма при замене изношенных деталей. Типичные износы и деформации (головки блока, клапанов, коромысел, толкателей, распределительных валов). Способы и средства их определения. Технические требования на выработку.

Технология замены отдельных деталей, притирка и регулировка клапанов. Технология замены деталей механизма (без восстановительных операций), режимы, оборудование и технологическая оснастка. Контроль качества ремонта. Сборка механизма.

#### **Обслуживание и ремонт систем охлаждения и смазки**

Характерные неисправности, их внешние признаки и способы определения. Диагностирование и обслуживание систем. Нормальные, допустимые и предельные параметры состояния.

Износы и повреждения типичных деталей, способы их определения. Технические условия на выработку деталей. Ремонт радиаторов и типичных деталей масляных насосов и фильтров. Ремонт сопряжений клапана.

Особенности сборки масляных и водяных насосов и фильтров. Обкатка и испытание. Оборудование, приспособления и инструмент. Контроль качества ремонта. Пути снижения затрат на ремонт насосов и радиаторов.

### **Обслуживание и ремонт систем питания**

Характерные неисправности сборочных единиц системы питания дизельных и карбюраторных двигателей, их внешние признаки и способы определения. Диагностирование и обслуживание системы. Нормальные, допустимые и предельные требования технического состояния системы питания. Технические требования на техническое обслуживание.

Износы и повреждения типичных деталей и прецизионных пар, способы их сопротивления. Технические условия на выбраковку деталей и прецизионных пар. Особенности разборки, замены и ремонта типичных деталей и прецизионных пар. Ремонт турбокомпрессоров и воздухоочистителей.

Особенности сборки, регулировки и испытания топливных насосов. Оборудование, приборы, приспособления и инструмент- Контроль качества ремонта. Влияние технического состояния и регулировки топливной аппаратуры на экономное расходование топлива.

#### **Сборка, обкатка и испытание двигателей**

Подготовка деталей к сборке. Технологическая последовательность сборки двигателей. Особенности установки гильз, коленчатого и распределительного валов, распределительных шестерен, маховика, шатунной, поршневой группы, толкателей, штанг, головок цилиндров.

Обкатка и испытание двигателя. Технологическая последовательность. Режимы и параметры обкатки и испытания. Внешние признаки нормальной работы двигателя- Места прослушивания двигателя. Оборудование, приспособления и приборы. Влияние качества работы сборки и обкатки на экономичность работы двигателя.

**Лабораторно-практическое занятие.** Диагностирование и техническое обслуживание двигателя. Определение остаточного ресурса. Техническое обслуживание двигателя (ТО-1, ТО-2). Диагностирование цилиндропоршневой группы и кривошипно-шатунного механизма при неработающем и работающем двигателе. Технология замены поршневых колец и вкладышей коленчатого вала. сборки, регулировки и испытания топливных насосов. Обкатка и контрольный осмотр после обкатки.

### **3.2 Техническое обслуживание и ремонт узлов трансмиссии**

Характерные неисправности сборочных единиц, внешние признаки, способы

их определения. Нормальные, допустимые и предельные параметры состояния трансмиссии. Оборудование, приборы, инструмент и материалы, применяемые при техническом обслуживании. Влияние диагностирования на снижение стоимости технического обслуживания и ремонта.

**Лабораторно-практическое занятие.** Определение остаточного ресурса. Техническое обслуживание и ремонт узлов трансмиссии.

### **3.3 ТО и ремонт ходовых систем**

Ремонт рам, рессор, корпусных деталей .

Типичные неисправности рам, рессор, корпусных деталей, способы их определения. Типичные условия на выбраковку. Технология ремонта рам, рессор, корпусных деталей Технические условия на и ремонт. Контроль качества ремонта. Оборудование, приспособления и инструмент.

**Лабораторно-практическое занятие.**ТО и ремонт рам, рессор, корпусных деталей.

### **3.4 ТО и ремонт рулевого оборудования**

Характерные неисправности сборочных единиц рулевого управления, внешние признаки, способы их определения.. Нормальные допустимые и предельные параметры состояния. Техническое обслуживание рулевого управления. Оборудование, приборы и материалы. Износы (повреждения) типичных деталей, способы их определения. Технические условия к выбраковке. Технология ремонта типичных деталей рулевого управления; технические требования на их ремонт. Особенности сборки испытания сборочных единиц. Контроль качества. Оборудование, приспособление и инструмент.

**Лабораторно-практическое занятие.**Диагностирование сборочных единиц . ТО и ремонтдеталей рулевого управления

### **3.5 ТО и ремонт тормозных систем**

Характерные неисправности сборочных единиц сцепления, тормоза и рулевого управления, внешние признаки, способы их определения. Диагностирование сборочных единиц. Нормальные допустимые и предельные параметры состояния. Техническое обслуживание сцепления и тормозов (ТО-1, Т0-2). Оборудование, приборы и материалы. Износы (повреждения) типичных деталей, способы их определения. Технические условия выбраковки. Технология Особенности сборки испытания сборочных единиц.. Оборудование, приспособление и инструмент.

**Лабораторно-практическое занятие.**ТО и ремонт типичных деталей сцепления, тормозов, рулевого управления; технические требования к их

ремонт. Контроль качества ремонта.

### **3.6 ТО и ремонт гидрооборудования**

Характерные неисправности сборочных единиц гидравлических систем, их внешние признаки, способы и средства определения. Диагностирование сборочных единиц (механизма). Нормальные, допустимые и предельные параметры состояния. Оборудование, приборы и материалы.

Износы и повреждения типичных деталей, способы и средства их определения. Технические условия на выбраковку. Особенности сборки и испытания сборочных единиц

Характерные неисправности сборочных единиц, датчиков и указателей, способы и средства их определения.

**Лабораторно-практическое занятие.** Технологическое обслуживание (ТО-1, ТО-2) гидрооборудования. Технология ремонта деталей. Контроль качества ремонта.

### **3.7. ТО и ремонт электрооборудования**

Диагностирование электрооборудования по внешним признакам и с помощью приборов. Нормальные, допустимые и предельные параметры состояния. Техническое обслуживание электрооборудования при ТО-1, ТО-2. Оборудование, приборы, инструмент и материалы.

Типичные повреждения сборочных единиц и элементов электрооборудования, износ подвижных сопряжений и устройств.

Технические условия на выбраковку. Технология ремонта типичных конструктивных элементов электрооборудования. Технические требования на их ремонт. Особенности сборки и регулировки сборочных единиц. Обработка и испытание. Неисправности аккумуляторных батарей. Оборудование, приспособления, приборы и инструмент. Контроль качества ремонта.

**Лабораторно-практическое занятие.**

ТО и ремонт электрооборудования. Контроль качества ремонта.

## **1.3.4 Основы управления и безопасность движения**

### **ПОЯСНИТЕЛЬНАЯ ЗАПИСКА**

Программа для подготовки по профессии «Тракторист – машинист сельскохозяйственного производства»

Она составлена на основе обязательного минимума содержания профессионального образования в соответствии с объемом времени

отводимого на изучение данных предметов по Базисному учебному плану. В программу заложен материал необходимый для формирования базового уровня знаний по профилю Тракториста-машиниста категории «С,Е»

В соответствии с этим цели состоят в следующем:

1. Формировать политехнические, общетрудовые, общепроизводственные, общетехнические знания, умения и навыки слушателей, адаптируя знания к применению в самостоятельной жизни в условиях рыночной экономики.

2. Развивать умения в определении потребности в той или иной продукции и возможности своего участия в ее производстве.

3. Учить планировать, организовывать и выполнять работу; оценивать результаты работы на каждом из этапов, корректировать свою деятельность и выявлять условия реализации продукции.

5. Уметь управлять тракторами для производства, организации работ с прицепными приспособлениями и устройствами с соблюдением правил дорожного движения.

Современный механизатор в условиях рыночной экономики должен не только в совершенстве знать сельскохозяйственную технику и квалифицированно выполнять все виды механизированных работ на полях и животноводческих фермах.

Сегодня от него требуются знания основ агрономии, экономики и организации сельскохозяйственного производства, понимание процессов коренной перестройки сельского хозяйства в связи с его комплексной механизацией..

В процессе преподавания предмета должны быть решены следующие задачи:

а) воспитывать интерес к сельскохозяйственному труду и уважение к человеку труда.

б) формировать любовь к земле, технике, профессии сельского механизатора.

в) использовать в качестве объекта труда ученические бригады на полях хозяйства

в) проводить ежесменное техническое обслуживание и подготовку техники к его хранению.

			Из них на	Блок контроля
--	--	--	-----------	---------------

№ п/п	Наименование тем	Всего часов	практич занятия	Конт. работа	зачет	экзамен
	Раздел №1 Психофизиологические основы безопасного управления транспортным средством					
1.	Психологические основы деятельности водителя	1				
2.	Основы саморегуляции психических состояний в процессе управления транспортным средством	2				
3.	Основы бесконфликтного взаимодействия участников дорожного движения	2				
	Зачет по пройденному разделу	1			1	
	Раздел II. Основы управления транспортным средством и безопасность движения.					
4.	Планирование поездки в зависимости от целей и дорожных условий движения	2				
5.	Оценка тормозного и остановочного пути. Формирование безопасного пространства вокруг транспортного средства при различных скоростях движения	4				
6	Техника управления транспортным средством	4				
7	Действия водителя при управлении транспортным средством	4				
8	Действия водителя в нештатных ситуациях	3				
	Зачет по пройденному разделу	1				
	<b>Итого:</b>	<b>24</b>			1	

## **Раздел I. Психофизиологические основы безопасного управления транспортным средством.**

### **Тема №1: "Психологические основы деятельности водителя".**

Зрение, слух, осязание - важнейшие каналы восприятия информации. Понятие о психических процессах (внимание, память, мышление, психомоторика, восприятие, ощущение) и их роль в управлении транспортным средством. Внимание, его свойства. Основные признаки потери внимания. Различные причины отвлечения внимания в том числе:

застегивание ремня безопасности, регулировка зеркал после начала движения, настройка приемника или навигационной системы во время поездки; прикуривание или прием пищи; чтение дорожной карты или схемы проезда во время движения; телефонные разговоры или дискуссия во время поездки.

Свойства нервной системы и темперамент. Влияние эмоций и воли на управление транспортным средством. Психологические качества человека и их роль в возникновении опасных ситуаций в процессе вождения.

Обработка информации воспринимаемой водителем. Прогноз развития ситуации как необходимый фактор обеспечения безопасности движения. Чувство опасности и скорости. Риск и принятие решений в процессе управления транспортным средством. Качества которыми должен обладать идеальный водитель. Ценности и цели водителя, обеспечивающие безопасное управление транспортным средством. Мотивация безопасного управления. Мотивация власти и ее роль в аварийности.

## **Тема №2: "Основы саморегуляции психических состояний в процессе управления транспортным средством".**

Психические состояния, влияющие на управление транспортным средством: утомление, монотония, эмоциональное напряжение. Работоспособность. Стресс в деятельности водителя. Нештатные ситуации как фактор возникновения стресса. Приемы и способы управления эмоциями. Контролирование эмоций через самопознание.

Профилактика утомления. Способы поддержания устойчивого физического состояния при управлении транспортным средством. Влияние болезни и физических недостатков, алкоголя, наркотиков и лекарственных препаратов на безопасность дорожного движения. Приемы и способы повышения работоспособности. Нормализация психических состояний во время стресса.

## **Тема №3: «Основы бесконфликтного взаимодействия участников дорожного движения».**

Общая культура как основа для безопасного поведения на дорогах. Этические качества личности. Этика водителя как важнейший элемент его активной безопасности.

Понятие конфликта. Источники и причины конфликтов. Динамика развития конфликтной ситуации. Профилактика возникновения конфликтов. Способы

регулирования и конструктивного завершения конфликтов. Возможности снижения агрессии в конфликте.

## **Раздел II. Основы управления транспортным средством и безопасность движения.**

### **Тема №4: «Планирование поездки в зависимости от целей и дорожных условий движения».**

Влияние целей поездки на безопасность управления транспортным средством  
Оценка необходимости в поездки в сложившихся дорожных условиях движения: в светлое и темное время суток, в условиях недостаточной видимости, различной интенсивности движения, в различных условиях состояния дорожного покрытия. Выбор маршрута движения и оценка времени на поездки. Примеры типичных мотивов рискованного проведения при планировании поездок. Доводы в пользу управления рисками.

Влияние дорожных условий на безопасность движения. Виды и классификация автомобильных дорог. Обустройство дорог. Основные элементы безопасности дороги. Понятие о коэффициенте сцепления шин с дорогой. Изменение коэффициента сцепления в зависимости от состояния дороги, погодных и метеорологических условий.

Понятие о ДТП. Виды ДТП. Причины и условия возникновения ДТП. Распределение аварийности по сезонам, дням недели, времени суток, категории дорог, видам транспортных средств и другим факторам.

### **Тема №5: «Оценка тормозного и остановочного пути. Формирование безопасного пространства вокруг транспортного средства при различных скоростях движения».**

Время реакции водителя. Время срабатывания тормозного привода. Безопасная дистанция в секундах и метрах. Способы контроля безопасной дистанции. Уровня допустимого риска при выборе дистанции. Время и пространство, требуемое на торможение и остановку при различных скоростях и условиях движения. Безопасный боковой интервал.

Формирование безопасного пространства вокруг транспортного средства в различных условиях движения (по интенсивности, скорости потока, состояния дороги и метеорологических условий) и при остановке. Способы минимизации и разделения опасности. Принятие компромиссных решений в сложных дорожных ситуациях



### **Тема №6: «Техника управления транспортным средством».**

Посадка водителя за рулем. Использование регулировок положения сиденья и органов управления для принятия оптимальной рабочей позы. Контроль над соблюдением безопасности при перевозке грузов и пассажиров, включая детей и животных.

Назначение органов управления, приборов и индикаторов. Действия водителя по применению: световых и звуковых сигналов; включению систем очистки обдува и обогрева стекол; очистки фар; включению аварийной сигнализации; регулированию систем обеспечения комфорта. Действия при аварийных показаниях приборов.

Приемы действиями органов управления. Пуск двигателя. Прогрев двигателя. Начало движения и разгон с последующим переключением передач. Выбор оптимальной передачи при различных скоростях движения. Торможение двигателем. Действия педалью тормоза, обеспечивающее плавное замедление в штатных ситуациях и реализацию максимальной тормозной силы в нештатных режимах торможения, в том числе на дорогах со скользким покрытием.

Начало движения на крутых спусках и подъемах, на труднопроходимых и скользких участках дорог. Начало движения на скользкой дороге без буксования колес. Особенности управления транспортным средством без ABS. Специфика управления транспортным средством с АКПП. Приемы действия органами управления АКПП. Выбор режима работы АКПП при движении на крутых спусках и подъемах на труднопроходимых и скользких участках дорог.

### **Тема №7: «Действия водителя при управлении транспортным средством».**

Силы, действующие на транспортное средство. Сцепление колес с дорогой. Резерв силы сцепления - условие безопасности движения.

Управление транспортным средством в ограниченном пространстве, на перекрестках и пешеходных переходах, в транспортном потоке и в условиях ограниченной видимости, на крутых поворотах, подъемах и спусках, при буксировке. Управление транспортным средством в сложных дорожных условиях и в условиях недостаточной видимости.

Способы парковки и стоянки транспортного средства.

Выбор скорости и траектории движения в поворотах, при разворотах и ограниченных проездах в зависимости от конструктивных особенностей транспортного средства. Выбор скорости в условиях городского движения, вне

населенного пункта и на автомагистралях.

Обгон и встречный разъезд.

Проезд железнодорожных переездов.

Преодоление опасных участков автомобильных дорог: сужение проезжей части, свежееуложенное покрытие дороги, битумные и гравийные покрытия, затяжной спуск и подъем, подъезды к мостам, железнодорожным переездам и другим опасным участкам-. Меры предосторожности при движении -по ремонтируемым участкам дорог, применяемые при этом ограждения, предупредительные и световые сигналы.

Особенности движения ночью, в тумане и по горным дорогам.

### **Тема №8: «Действия водителя в нештатных ситуациях».**

Условия потери устойчивости транспортного средства при разгоне, торможении и повороте. Устойчивость против опрокидывания. Резервы устойчивости транспортного средства.

Пользование дорогами в осенний и весенний периоды. Пользование зимними дорогами (зимниками). Движение по ледовым переправам. Действия водителя при возникновении юза, заноса и сноса. Действия водителя при угрозе столкновения спереди и сзади.

Действия водителя при отказе рабочего тормоза, разрыве шины в движении, при отказе усилителя руля, отрыве продольной или поперечной рулевых тяг привода рулевого управления.

Действия водителя при возгорании и падении транспортного средства в воду.

## **1.3.5 Правила дорожного движения**

### **Пояснительная записка**

**Программа по «Правилам дорожного движения»** составлена на основе федерального компонента государственного стандарта.

Программа конкретизирует содержание предметных тем образовательного стандарта дает распределение учебных часов по разделам курса и последовательность изучения тем и разделов учебного предмета с учетом межпредметных и внутрипредметных связей.

Программа выполняет две основные функции:

Информационно-методическая функция позволяет всем участникам образовательного процесса получить представление о целях, содержании, общей стратегии обучения.

Организационно-планирующая функция предусматривает выделение этапов обучения, структурирование учебного материала, определение его количественных и качественных характеристик на каждом из этапов, в том числе для содержательного наполнения промежуточной аттестации слушателей.

#### Структура документа

Программа включает разделы: пояснительную записку; основное содержание.

Общая характеристика учебного предмета:

Целью предмета «Правилам дорожного движения» является формирование у слушателей профессионально значимых знаний и умений. Программой предусматривается изучение обязанностей участников дорожного движения, дорожных знаков и разметки, регулирование дорожного движения, проезда перекрестков, ж/д переезда, остановок маршрутно-транспортных средств, пешеходных переходов и др.

При изложении учебного материала необходимо широко использовать наглядные пособия (схемы, плакаты, альбомы, интернет-ресурсы), применять технические средства обучения, опорные конспекты и другие методы повышения эффективности обучения слушателей на уроках.

Программу предмета «Правила дорожного движения» необходимо систематически дополнять учебным материалом о новом оборудовании, и проведением лабораторно-практических занятий по темам: "Обязанности водителей, пешеходов и пассажиров", "Дорожные знаки", "Дорожная разметка и ее характеристики ", "Порядок движения, остановка и стоянка транспортных средств ", " Регулирование дорожного движения ", " Проезд перекрестков ", " Проезд пешеходных переходов, остановок транспортных средств общего пользования и железнодорожных переездов».

№ п/п	Наименование темы	Всего часов	Из них на практические занятия	Блок контроля		
				Контр. работы (кол-во)	Зачет	Экзамен
<b>Раздел №1 Правила дорожного движения</b>						
1	Общие положения. Основные	2				

	понятия и термины. Обязанности водителей, пешеходов и пассажиров.					
2	Дорожные знаки и значение дорожных знаков.	6				
3	Дорожная разметка и ее характеристики.	2				
	Лабораторно-практическое занятие по темам № 1-3	4	4			
4	Порядок движения, остановка и стоянка транспортных средств.	4				
5	Регулирование дорожного движения.	2				
	Лабораторно-практическое занятие по темам № 4-5.	4	4			
6	Проезд перекрестков. Общие правила проезда.	2				
7	Проезд пешеходных переходов, остановок МТС и ж/д переездов	2				
7	Лабораторно-практическое занятие по темам № 6-7.	5	5			
8	Особые условия движения.	3				
9	Перевозка людей и грузов.	2				
10	Техническое состояние и оборудование транспортных средств.	2				
11	Государственные регистрационные знаки, опознавательные знаки, предупредительные надписи и обозначения.	1				
	<b>Зачет по разделу №1</b>	<b>1</b>			<b>1</b>	
12	Административное право.	1				
13	Уголовное право.	1				
14	Гражданское право.	1				
15	Правовые основы охраны окружающей среды	1				
16	О страховании гражданской ответственности владельцев транспортных средств.	1				
	<b>Зачет по разделу №2</b>	<b>1</b>			<b>1</b>	
<b>Всего</b>		<b>48</b>	<b>13</b>			

## **Раздел №1 Правила дорожного движения**

### **Тема 1. Общие положения. Основные понятия и термины. Обязанности водителей, пешеходов и пассажиров.**

Значение Правил в обеспечении порядка и безопасности дорожного движения. Общая структура Правил. Основные понятия и термины, содержащиеся в правилах.

Обязанности участников дорожного движения и лиц, уполномоченных регулировать движение. Порядок ввода ограничений в дорожном движении. Документы, которые водитель механического транспортного средства обязан иметь при себе и представлять для проверки работникам милиции и внештатным сотрудникам.

Обязанности водителя перед выездом и в пути. Порядок представления транспортных средств должностным лицам. Обязанности водителей-инвалидов. Обязательства, исключающие возможность управления и передачи управления транспортным средством другому лицу.

Права и обязанности водителей транспортных средств, движущихся с проблесковым маяком и /или/ специальным звуковым сигналом. Обязанности других водителей по обеспечению безопасности движения специальных транспортных средств. Обязанности водителей, причастных к дорожно-транспортному происшествию. Обязанности пешеходов и пассажиров по обеспечению безопасности дорожного движения.

### **Тема 2. Дорожные знаки.**

Значение дорожных знаков в общей системе организации дорожного движения. Классификация дорожных знаков. Требования к расстановке знаков. Дублирующие, сезонные и временные знаки.

Предупреждающие знаки. Назначение. Общий признак предупреждения. Правила установки предупреждающих знаков. Название и назначение каждого знака, Действие водителя при приближении к опасному участку дороги, обозначенному соответствующим предупреждающим знаком.

Знаки приоритета. Назначение. Название и место установки каждого знака. Действия водителей в соответствии с требованиями знаков приоритета.

Запрещающие знаки. Назначение. Общий признак запрещения. Название, назначение и место установки каждого знака. Действия водителей в соответствии с требованиями запрещающих знаков. Исключения. Зона

действия запрещающих знаков.

Предписывающие знаки. Назначение. Общий признак предписания. Название, назначение и место установки каждого знака. Действия водителей в соответствии с требованиями предписывающих знаков. Исключения.

Информационно-указательные знаки, назначение. Общие признаки информационно-указательных знаков. Название, назначение и место установки каждого знака. Действия водителей, в соответствии с требованиями знаков, которые вводят определенные режимы движения.

Знаки сервиса. Назначение. Название и размещение каждого знака.

Знаки дополнительной информации. Назначение. Название и размещение каждого знака.

### **Тема 3. Дорожная разметка и ее характеристики.**

Значение разметки в общей организации дорожного движения, классификация разметки. Горизонтальная разметка. Назначение. Цвет и условия применения каждого вида вертикальной разметки.

### **Лабораторно-практическое занятие по темам 1-3.**

Решение комплексных задач. Разбор типичных дорожно-транспортных ситуаций с использованием технических средств обучения, макетов и т.д. Формирование умений руководствоваться дорожными знаками и разметкой. Ознакомление с действиями водителей транспортных средств в конкретных условиях дорожного движения.

### **Тема 4. Порядок движения, остановка и стоянка транспортных средств.**

Предупредительные сигналы. Виды и назначение сигналов. Правила подачи сигналов световыми указателями поворотов и рукой. Случаи разрешающие применение звуковых сигналов. Использование предупредительных сигналов при обгоне. Включение ближнего света фар в светлое время суток. Аварийная сигнализация и ее применение. Опасные последствия несоблюдения правил подачи предупредительных сигналов.

Начало движения, изменение направления движения. Обязанности водителей перед началом движения, перестроением и другим изменениям направления движения. Порядок выполнения поворота на перекрестке. Поворот налево и разворот вне перекрестка. Действия водителя при наличии полосы разгона (торможения). Места, где запрещен разворот. Порядок движения задним ходом.

Опасные последствия несоблюдения правил маневрирования.

Расположение транспортных средств на проезжей части. Требования к расположению транспортных средств на проезжей части в зависимости от количества полос движения, видов транспортных средств, скорости движения. Случаи, когда разрешается движение по трамвайным путям. Повороты на дорогу с реверсивным движением. Опасные последствия несоблюдения правил расположения транспортных средств на проезжей части.

Скорость движения и дистанции. Факторы, влияющие на выбор скорости движения. Ограничение скорости в населенных пунктах. Ограничение скорости вне населенных пунктов на автомагистралях и остальных дорогах для различных категорий транспортных средств, а также водителей со стажем работы не менее двух лет. Запрещение при выборе скоростного режима. Выбор дистанции и интервалов. Особые требования для водителей тихоходных и большегрузных транспортных средств. Опасные последствия несоблюдения безопасной скорости и дистанции. Обгон и встречный разъезд. Обязанности водителя перед началом обгона. Действия водителя при обгоне. Места, где обгон запрещен. Встречный разъезд на узких участках дорог. Опасные последствия несоблюдения правил обгона и встречного разъезда

Остановка и стоянка. Порядок остановки и стоянки. Способы постановки транспортных средств на стоянку. Длительная стоянка вне населенных пунктов. Меры предосторожности при постановке автомобиля на стоянку. Места, где остановка и стоянка запрещены.

Основные последствия несоблюдения правил остановки и стоянки.

### **Тема 5. Регулирование дорожного движения.**

Средства регулирования дорожного движения. Значение сигналов светофоров и действия водителей в соответствии с этими сигналами. Реверсивные светофоры. Регулирование движения трамваев, а также других транспортных средств общего пользования, движущихся по обособленной полосе.

Значение сигналов регулировщика для трамваев, пешеходов и безрельсовых транспортных средств. Порядок остановки при сигналах светофора или регулировщика, запрещающих движение. Действия водителей и пешеходов в случаях, когда указания регулировщика противоречат сигналам светофора, дорожным знакам и разметке.

### **Лабораторно-практическое занятие по темам 4-5.**

Решение комплексных задач. Разбор типичных дорожно-транспортных ситуаций

с использованием технических средств обучения, макетов и т.д. Выработка навыков подачи предупредительных сигналов рукой. Формирование умений правильно руководствоваться сигналами регулирования, ориентироваться, оценивать ситуацию и прогнозировать ее развитие. Ознакомление с действиями водителей транспортных средств в конкретных условиях дорожного движения.

### **Тема 6. Проезд перекрестков.**

Общие правила проезда перекрестков. Случаи, когда водители трамваев имеют преимущества.

Нерегулируемые перекрестки. Виды нерегулируемых перекрестков. Порядок движения на перекрестках неравнозначных и равнозначных дорог.

Регулируемые перекрестки. Взаимодействие сигналов светофора и дорожных знаков. Порядок и очередность движения на регулируемом перекрестке.

Очередность проезда перекрестка, когда главная дорога меняет направление. Действия водителя в случае, если он не может определить тип перекрестка (темное время суток, грязь, снег и т.д.)

### **Тема 7. Проезд пешеходных переходов, остановок транспортных средств общего пользования и железнодорожных переездов.**

Пешеходные переходы и остановки транспортных средств общего пользования. Обязанности водителя, приближающегося к нерегулируемому пешеходному переходу, остановке транспортных средств общего пользования или транспортному средству, имеющему опознавательный знак перевозки групп детей.

Железнодорожные переезды. Разновидности железнодорожных переездов и порядок движения транспортных средств. Правила остановки автотранспортных средств перед переездом. Обязанности водителя при вынужденной остановке на переезде. Запрещения, действующие на железнодорожном переезде. Случаи, требующие согласования с начальником дистанции пути железной дороги. Опасные последствия несоблюдения правил проезда пешеходных переходов, остановок транспортных средств общего пользования и железнодорожных переездов.

### **Лабораторно-практическое занятие по темам 6-7.**

Решение комплексных задач. Разбор типичных дорожно-транспортных ситуаций с использованием технических средств обучения, макетов и т.д. Развитие навыков прогнозирования в ситуациях, характеризующихся признаком ограниченного



обзора. Отработка навыков действий при вынужденной остановке на железнодорожном переезде. Ознакомление с действиями водителей транспортных средств в конкретных условиях дорожного движения.

### **Тема 8. Особые условия движения.**

Движения по автомагистралям. Запрещения вводимые на автомагистралях. Обязанности водителей при вынужденной остановке на проезжей части автомагистрали и на обочине. Приоритет транспортных средств общего пользования. Пересечение трамвайных путей вне перекрестка. Порядок движения на дороге с разделительной полосой для транспортных средств общего пользования. Правила поведения водителя в случаях, когда троллейбус или автобус начинает движение от обозначенной остановки.

Правила пользования внешними световыми приборами. Действия при ослеплении. Порядок использования противотуманных фар, фары-прожектора, фары искателя и задних противотуманных фонарей, знака автопоезда. Буксировка механических транспортных средств. Условия и порядок буксировки механических транспортных средств на гибкой сцепке, жесткой сцепке и методом частичной погрузки. Случаи, когда буксировка запрещена. Перевозка людей в буксируемом и буксирующих транспортных средствах. Опасные последствия несоблюдения правил буксировки механических транспортных средств.

### **Тема 9 Перевозка людей и грузов**

Требования к перевозке людей в грузовом автомобиле. Обязанности водителей перед началом движения. Скорость движения при перевозке людей. Дополнительные требования при перевозке детей. Случаи когда запрещается перевозка людей.

Правила размещения и закрепления груза. Случаи требующие согласования условий движения транспортных средств с Госавтоинспекцией.

Опасные последствия несоблюдения правил перевозки людей и грузов.

### **Тема 10 Общие требования. Условия, при которых запрещена эксплуатация транспортного средства.**

Неисправности, при возникновении которых водитель должен принять меры к их устранению, а если это невозможно – следовать к месту ремонта или стоянки

с соблюдением необходимых мер предосторожности.

Неисправности, при которых запрещено дальнейшее движение.

Опасные последствия эксплуатации транспортного средства с неисправностями, угрожающими безопасности дорожного движения.

### **Тема 11 Государственные регистрационные знаки, опознавательные знаки, предупредительные надписи и обозначения.**

Требования к оборудованию транспортных средств государственными регистрационными знаками и обозначениями.

### **Раздел №2 Нормативные правовые акты, регулирующие отношения в сфере дорожного движения.**

#### **Тема 12 Административное право.**

Административное правонарушение (АПН) и административная ответственность.

Административные наказания: предупреждение, административный штраф, лишение специального права, административный арест и конфискация орудия совершения или предмета АПН. Органы, налагающие административные наказания, порядок их исполнения. Меры применяемые уполномоченными лицами, в целях обеспечения производства по делу об АПН.

#### **Тема 13 Уголовное право.**

Понятие об уголовной ответственности.

Преступления против безопасности движения и эксплуатации транспорта. Преступления против жизни и здоровья (оставление в опасности).

Условия наступления уголовной ответственности.

#### **Тема 14 Гражданское право.**

Понятие гражданской ответственности. Основание для гражданской ответственности за вред, причиненный в ДТП. Возмещение материального ущерба.

Понятие материальной ответственности за причиненный ущерб. Условия и виды наступления материальной ответственности, ограниченная и полная материальная ответственность.

Право собственности, субъекты права собственности. Право собственности и владения транспортным средством.

## **Тема 15 Правовые основы охраны окружающей среды.**

Понятие и значение охраны природы. Законодательство об охране природы. Цели, формы и методы охраны природы.

Объекты природы, подлежащие правовой охране: земля, недра, вода, флора, атмосферный воздух, заповедные природные объекты.

Система органов, регулирующих отношения по правовой охране природы, их компетенции, права и обязанности.

Ответственность за нарушения законодательства об охране природы.

## **Тема 16 О страховании гражданской ответственности владельцев транспортных средств.**

Обзор законодательных актов. Порядок страхования. Порядок заключения договора о страховании. Страховой случай. Основание и порядок выплаты страховой суммы.

### **1.3.6 Оказание первой помощи**

#### **Пояснительная записка**

**Программа по оказанию первой помощи** составлена на основе федерального компонента государственного стандарта.

Программа конкретизирует содержание предметных тем образовательного стандарта и дает распределение учебных часов по разделам курса и последовательность изучения тем и разделов учебного предмета с учетом межпредметных и внутрипредметных связей.

Программа выполняет две основные функции:

Информационно-методическая функция позволяет всем участникам образовательного процесса получить представление о целях, содержании, общей стратегии обучения.

Организационно-планирующая функция предусматривает выделение этапов обучения, структурирование учебного материала, определение его количественных и качественных характеристик на каждом из этапов, в том числе для содержательного наполнения промежуточной аттестации слушателей.

#### **Структура документа**

Программа включает разделы: пояснительную записку; основное содержание.

## Общая характеристика учебного предмета

Целью предмета «Оказание первой помощи» является формирование у студентов профессионально значимых знаний и умений. Программой предмета «Оказание первой помощи» предусматривается изучение слушателями этапов и очередности оказания помощи пострадавшим в ДТП.

При изложении учебного материала необходимо широко использовать наглядные пособия (манекен, схемы, плакаты, альбомы), применять технические средства обучения, опорные конспекты и другие методы повышения эффективности обучения слушателей на уроках.

№ п/п	Наименование тем	Всего часов	Из них на практич занятия	Блок контроля		
				Конт. работа	зачет	экзамен
1.	Организационно-правовые аспекты оказания первой помощи	2				
2.	Оказание первой помощи при отсутствии сознания, остановке дыхания и кровообращения».	8	6			
3.	Оказание первой помощи при наружных кровотечениях и травмах	6	4			
4.	Оказание первой помощи при прочих состояниях, транспортировка пострадавших в дорожно-транспортном происшествии	7	6			
5.	Зачет	1			1	
	<b>Итого:</b>	<b>24</b>	16			

### **Тема №1: «Организационно-правовые аспекты оказания первой помощи».**

Организационно-правовые аспекты оказания первой помощи: понятие о видах ДТП, структуре и особенностях дорожно-транспортного травматизма; организация и виды помощи пострадавшим в ДТП; нормативная правовая база, определяющая права, обязанности и ответственность при оказании первой помощи; особенности оказания помощи детям, определяемые законодательно; понятие «первая помощь»; перечень состояний, при которых оказывается первая помощь; перечень мероприятий по ее оказанию; основные правила вызова скорой медицинской помощи, других специальных

служб, сотрудники которых обязаны оказывать первую помощь; соблюдение правил личной безопасности при оказании первой помощи; простейшие меры профилактики инфекционных заболеваний, передающихся с кровью и биологическими жидкостями человека; современные наборы средств и устройств для оказания первой помощи (аптечка первой помощи (автомобильная), аптечка для оказания первой помощи работникам); основные компоненты, их назначение; общая последовательность действий на месте происшествия с наличием пострадавших; основные факторы, угрожающие жизни и здоровью при оказании первой помощи, пути их устранения; извлечение и перемещение пострадавшего в дорожно-транспортном происшествии.

## **Тема №2: «Оказание первой помощи при отсутствии сознания, остановке дыхания и кровообращения».**

Оказание первой помощи при отсутствии сознания, остановке дыхания и кровообращения: основные признаки жизни у пострадавшего; причины нарушения дыхания и кровообращения при дорожно-транспортном происшествии; способы проверки сознания, дыхания, кровообращения у пострадавшего в дорожно-транспортном происшествии; особенности сердечно-легочной реанимации (СЛР) у пострадавших в дорожно-транспортном происшествии; современный алгоритм проведения сердечно-легочной реанимации (СЛР); техника проведения искусственного дыхания и закрытого массажа сердца; ошибки и осложнения, возникающие при выполнении реанимационных мероприятий; прекращение СЛР; мероприятия, выполняемые после прекращения СЛР; особенности СЛР у детей; порядок оказания первой помощи при частичном и полном нарушении проходимости верхних дыхательных путей, вызванном инородным телом у пострадавших в сознании, без сознания; особенности оказания первой помощи тучному пострадавшему, беременной женщине и ребенку.

### **Практическое занятие:**

оценка обстановки на месте дорожно-транспортного происшествия; отработка вызова скорой медицинской помощи, других специальных служб, сотрудники которых обязаны оказывать первую помощь; отработка навыков определения сознания у пострадавшего; отработка приемов восстановления проходимости верхних дыхательных путей; оценка признаков жизни у

пострадавшего; отработка приемов искусственного дыхания «рот ко рту», «рот к носу», с применением устройств для искусственного дыхания; отработка приемов закрытого массажа сердца; выполнение алгоритма сердечно-легочной реанимации; отработка приема перевода пострадавшего в устойчивое боковое положение; отработка приемов удаления инородного тела из верхних дыхательных путей пострадавшего; экстренное извлечение пострадавшего из автомобиля или труднодоступного места, отработка основных приёмов (пострадавший в сознании, пострадавший без сознания); оказание первой помощи без извлечения пострадавшего; отработка приема снятия мотоциклетного (велосипедного) шлема и других защитных приспособлений с пострадавшего.

### **Тема №3: «Оказание первой помощи при наружных кровотечениях и травмах».**

Оказание первой помощи при наружных кровотечениях и травмах: цель и порядок выполнения обзорного осмотра пострадавшего в дорожно-транспортном происшествии; наиболее часто встречающиеся повреждения при дорожно-транспортном происшествии; особенности состояний пострадавшего в дорожно-транспортном происшествии, признаки кровотечения; понятия «кровотечение», «острая кровопотеря»; признаки различных видов наружного кровотечения (артериального, венозного, капиллярного, смешанного); способы временной остановки наружного кровотечения: пальцевое прижатие артерии, наложение жгута, максимальное сгибание конечности в суставе, прямое давление на рану, наложение давящей повязки; оказание первой помощи при носовом кровотечении; понятие о травматическом шоке; причины и признаки, особенности травматического шока у пострадавшего в дорожно-транспортном происшествии; мероприятия, предупреждающие развитие травматического шока; цель и последовательность подробного осмотра пострадавшего; основные состояния, с которыми может столкнуться участник оказания первой помощи; травмы головы; оказание первой помощи; особенности ранений волосистой части головы; особенности оказания первой помощи при травмах глаза и носа; травмы шеи, оказание первой помощи; остановка наружного кровотечения при травмах шеи; фиксация шейного отдела позвоночника (вручную, подручными средствами, с использованием медицинских

изделий); травмы груди, оказание первой помощи; основные проявления травмы груди; особенности наложения повязок при травме груди; наложение окклюзионной (герметизирующей) повязки; особенности наложения повязки на рану груди с инородным телом; травмы живота и таза, основные проявления; оказание первой помощи; закрытая травма живота с признаками внутреннего кровотечения; оказание первой помощи; особенности наложения повязок на рану при выпадении органов брюшной полости, при наличии инородного тела в ране; травмы конечностей, оказание первой помощи; понятие «иммобилизация»; способы иммобилизации при травме конечностей; травмы позвоночника, оказание первой помощи.

#### **Практическое занятие:**

отработка проведения обзорного осмотра пострадавшего в дорожно-транспортном происшествии с травматическими повреждениями; проведение подробного осмотра пострадавшего; остановка наружного кровотечения при ранении головы, шеи, груди, живота, таза и конечностей с помощью пальцевого прижатия артерий (сонной, подключичной, подмышечной, плечевой, бедренной); наложение табельного и импровизированного кровоостанавливающего жгута (жгута-закрутки, ремня); максимальное сгибание конечности в суставе, прямое давление на рану, наложение давящей повязки; отработка наложения окклюзионной (герметизирующей) повязки при ранении грудной клетки; наложение повязок при наличии инородного предмета в ране живота, груди, конечностей; отработка приемов первой помощи при переломах; иммобилизация (подручными средствами, аутоиммобилизация, с использованием медицинских изделий); отработка приемов фиксации шейного отдела позвоночника.

#### **Тема №4: «Оказание первой помощи при прочих состояниях, транспортировка пострадавших в дорожно-транспортном происшествии».**

Оказание первой помощи при прочих состояниях, транспортировка пострадавших в дорожно-транспортном происшествии: цель и принципы придания пострадавшим оптимальных положений тела; оптимальные положения тела пострадавшего с травмами груди, живота, таза, конечностей, с потерей сознания, с признаками кровопотери; приёмы переноски пострадавших на руках одним, двумя и более участниками оказания первой помощи; приемы переноски пострадавших с травмами головы, шеи, груди,

живота, таза, конечностей и позвоночника; способы контроля состояния пострадавшего, находящегося в сознании, без сознания; влияние экстремальной ситуации на психоэмоциональное состояние пострадавшего и участника оказания первой помощи; простые приемы психологической поддержки; принципы передачи пострадавшего бригаде скорой медицинской помощи, другим специальным службам, сотрудники которых обязаны оказывать первую помощь; виды ожогов при дорожно-транспортном происшествии, их признаки; понятие о поверхностных и глубоких ожогах; ожог верхних дыхательных путей, основные проявления; оказание первой помощи; перегревание, факторы, способствующие его развитию; основные проявления, оказание первой помощи; холодовая травма, ее виды; основные проявления переохлаждения (гипотермии), отморожения, оказание первой помощи; отравления при дорожно-транспортном происшествии; пути попадания ядов в организм; признаки острого отравления; оказание первой помощи при попадании отравляющих веществ в организм через дыхательные пути, пищеварительный тракт, через кожу.

### **Практическое занятие:**

наложение повязок при ожогах различных областей тела; применение местного охлаждения; наложение термоизолирующей повязки при отморожениях; придание оптимального положения тела пострадавшему в дорожно-транспортном происшествии при: отсутствии сознания, травмах различных областей тела, значительной кровопотере; отработка приемов переноски пострадавших; решение ситуационных задач в режиме реального времени по оказанию первой помощи пострадавшим в дорожно-транспортном происшествии с различными повреждениями (травмами, потерей сознания, отсутствием признаков и жизни и с другими состояниями, требующими оказания первой помощи).

## **2. Производственное обучение**

### **2.1. Индивидуальное вождение**

#### **Рабочая программа «Вождение»**

#### **Пояснительная записка**

Программа по «Вождение» составлена на основе федерального компонента государственного стандарта.

**Цели и задачи программы учебной практики – требования к**



## **результатам освоения программы производственного обучения.**

С целью овладения обучающийся в ходе освоения программы «Вождение» должен:

### **иметь практический опыт:**

- управления тракторами;
- выполнения механизированных работ в сельском хозяйстве;
- технического обслуживания сельскохозяйственных машин и оборудования;

### **уметь:**

комплектовать машинно-тракторные агрегаты для проведения агротехнических работ в сельском хозяйстве;

выполнять агротехнические и агрохимические работы машинно-тракторными агрегатами на базе тракторов основных марок, зерновыми и специальными комбайнами;

выполнять технологические операции по регулировке машин и механизмов;

перевозить грузы на тракторных прицепах, контролировать погрузку, размещение и закрепление на них перевозимого груза;

выполнять работы средней сложности по периодическому техническому обслуживанию тракторов и агрегируемых с ними сельскохозяйственных машин с применением современных средств технического обслуживания;

выявлять несложные неисправности сельскохозяйственных машин и оборудования и самостоятельно выполнять слесарные работы по их устранению.

## **Содержание обучения**

### **Вождение тракторов категории «С»**

№ п/п	Наименование тем	Всего уроков	Блок контроля
1	Упражнения в приемах пользования органами управления трактора	1	
2	Пуск двигателя и вождение трактора по прямой и с поворотами, проезд через ворота	3	
3	Вождение трактора задним ходом. Подъезд к прицепной и навесной машинам. Проезд через ворота.	3	
4	Вождение трактора по маркерной и провешенной линиям	3	
5	Вождение трактора с прицепом на повышенных скоростях	3	
6	Отработка экзаменационных упражнений	1	
	Итого	14	1

	Всего	15
--	-------	----

## **Вождение тракторов категории «Е»**

№ п/п	Наименование тем	Всего уроков	Блок контроля
1	Упражнения в приемах пользования органами управления трактора	1	
2	Пуск двигателя	3	
3	Вождение трактора по прямой и с поворотами	3	
4	Вождение трактора на повышенных скоростях. Вождение трактора по маркерной и провешенной линиям	3	
5	Вождение трактора с прицепом. Подъезд к прицепной и навесной машинам. Проезд через ворота. Вождение трактора в темное время суток.	3	
6	Отработка экзаменационных упражнений	1	
	Итого	14	1
	Всего	15	

Учебная практика проводится индивидуально с каждым обучающимся вне сетки расписания.

## **2.2. Производственная практика**

### **Рабочая программа «Производственная практика»**

#### **Пояснительная записка**

Программа по производственной практике составлена на основе федерального компонента государственного стандарта.

**Цели и задачи программы производственной практики – требования к результатам освоения программы производственного обучения.**

С целью овладения обучающийся в ходе освоения программы производственной практики должен:

**иметь практический опыт:**

управления тракторами;

выполнения механизированных работ в сельском хозяйстве;

технического обслуживания сельскохозяйственных машин и оборудования;

**уметь:**

комплектовать машинно-тракторные агрегаты для проведения агротехнических

работ в сельском хозяйстве;

выполнять агротехнические и агрохимические работы машинно-тракторными агрегатами на базе тракторов основных марок, зерновыми и специальными комбайнами;

выполнять технологические операции по регулировке машин и механизмов;  
перевозить грузы на тракторных прицепах, контролировать погрузку, размещение и закрепление на них перевозимого груза;

выполнять работы средней сложности по периодическому техническому обслуживанию тракторов и агрегатируемых с ними сельскохозяйственных машин с применением современных средств технического обслуживания;

выявлять несложные неисправности сельскохозяйственных машин и оборудования и самостоятельно выполнять слесарные работы по их устранению;

выполнять работы по подготовке, установке на хранение и снятию с хранения сельскохозяйственной техники.

### **Содержание обучения по производственной практике**

№ п/п	Наименование тем	Всего уроков	Блок контроля
1	Организация работ по охране труда при работе на агрегатах	8	
2	Выполнение работ по диагностированию тракторов	16	
3	Выполнение работ по техническому обслуживанию тракторов и агрегатируемых с ним сельскохозяйственных машин	24	
4	Выполнение работ по текущему ремонту тракторов и агрегатируемых с ним сельскохозяйственных машин	32	
5	Выполнение работ по перевозке грузов на тракторных прицепах	16	
6	Комплектование и работа на комбинированных агрегатах по поверхностной обработке почвы	24	
7	Комплектование и работа на комбинированных агрегатах по междурядной обработке почвы	8	
8	Выполнение работ на комбинированных агрегатах по вспашке зяби	16	
9	Выполнение культуртехнических и агрономелиоративных работ	8	
10	Выполнение слесарных и ремонтных работ при консервации и постановке техники на хранение, ее хранении	8	
	Итого	160	

## РАБОЧАЯ ПРОГРАММА ВОСПИТАНИЯ

Рабочая программа воспитания разработана на основании "Примерной программы подготовки трактористов категории "С", Примерной программы подготовки трактористов категории "Е" (утв. Минобрнауки России 24.09.2001), Федерального государственного образовательного стандарта среднего профессионального образования (далее – СПО) по профессии 35.01.13 Тракторист – машинист сельскохозяйственного производства, утвержденного приказом Министерства образования и науки Российской Федерации № 740 от 02.08.2013 г., зарегистрированного Министерством юстиции (рег. от 20.08.2013 г. № 29506) с изменениями и дополнениями от 09.04.2015 г. (приказ №390 Министерства образования и науки Российской Федерации), постановления Правительства РФ от 12.07.1999 г. № 796 «Об утверждении Правил допуска к управлению самоходными машинами и выдачи удостоверений тракториста-машиниста (тракториста) на основе Государственного образовательного стандарта РФ ОСТ 9 ПО 03. (1.1, 1.6,11.2, 11.8,22.5,23.1,37.3,37.4,37.7) (с изменениями и дополнениями от 6 мая 2011 г. N 351, от 17 ноября 2015 г.).

### 1.ОБЩАЯ ХАРАКТЕРИСТИКА РАБОЧЕЙ ПРОГРАММЫ

<b>1.1. Область применения рабочей программы</b>
Рабочая программа воспитания является частью основной образовательной программы профессионального обучения: программы профессиональной подготовки по профессии 19205Тракторист-машинист сельскохозяйственного производства
<b>а. Нормативно-правовые основы разработки содержания рабочей программы</b> Нормативно-правовую основу для разработки рабочей программы воспитания по профессии 19205Тракторист-машинист сельскохозяйственного производства составляют: <ol style="list-style-type: none"><li>1. Конституция Российской Федерации;</li><li>2. Конвенция ООН о правах ребенка;</li><li>3. Федеральный Закон Российской Федерации «Об образовании в Российской Федерации» от 29 декабря 2012 года № 273 ФЗ (с изм. и доп. Вступивший в силу с 01.09.2020);</li><li>4. Стратегия развития воспитания в Российской Федерации на период до 2025 года, утв. распоряжением Правительства РФ от 29.05.2015 г. №996-р;</li><li>5. Приказ Минтруда России от 04.06.2014 N 362н "Об утверждении профессионального стандарта "Тракторист-машинист сельскохозяйственного производства" (Зарегистрировано в Минюсте России 03.07.2014 N 32956).</li></ol>

<p>6. Приказ Минобрнауки России от 23.08.2017 N 816 «Об утверждении Порядка применения организациями, осуществляющими образовательную деятельность, электронного обучения, дистанционных образовательных технологий при реализации образовательных программ».</p> <p>7. Приказ Минпросвещения Российской Федерации №438 от 26.08.2020 «Об утверждении порядка организации и осуществления образовательной деятельности по основным программам профессионального обучения» (зарегистрировано 11.09.2020 №59784).</p>
---

### 1.3. Цель и задачи освоения рабочей программы воспитания

1.3.1	Цель освоения – создание условий для развития компетентностнодеятельностной личности слушателя на основе правил и норм поведения, действующих в интересах человека, семьи, общества и государства
1.3.2	Задачи:
1.3.2.1	развивать умение ориентироваться в источниках информации для получения необходимых знаний;
1.3.2.2	развивать управленческие нормы поведения, основанные на уважении к законам;
1.3.2.3	развивать у слушателей навыки укрепления физического, психического и эмоционального здоровья;

1.3.2.4	создать условия для формирования активной гражданской позиции, гражданского самоопределения и ответственности за собственный политический и моральный выбор;
1.3.2.5	развивать умения анализировать и находить адекватные решения в разных ситуациях реальной жизни данного общества;
1.3.2.6	воспитывать уважение к культуре и традициям других народов, их религии;
1.3.2.7	формировать самостоятельную ответственную и социально мобильную личность, способную к успешной социализации в обществе, личностному самоопределению и саморазвитию;
1.3.2.8	развивать у слушателей нормы этического поведения в повседневной жизни;
1.3.2.9	формировать навыки участия в управлении институтом, включающие соуправление и самоуправление в учебно-воспитательном процессе, в сфере быта и досуга.
1.3.2.10	реализовать требования программподготовки трактористов категории С, Е
1.3.2.11	реализовать требования ФГОС по профессии 35.01.13 Тракторист-машинист сельскохозяйственного производства, в том числе в сфере достижения личностных результатов обучения

### 1.4. Результаты освоения программы, соотнесенные с формируемыми компетенциями

<b>1.4.1 Реализация требований в сфере освоения общих компетенций</b>	
ОК 01.	Понимать сущность и социальную значимость своей будущей профессии, проявлять к ней устойчивый интерес.
ОК 02.	Организовывать собственную деятельность, исходя из цели и способов ее достижения, определенных руководителем.
ОК 03	Анализировать рабочую ситуацию, осуществлять текущий и итоговый контроль, оценку и коррекцию собственной деятельности, нести ответственность за результаты своей работы.
ОК 04.	Осуществлять поиск информации, необходимой для эффективного выполнения профессиональных задач.
ОК 05.	Использовать информационно-коммуникационные технологии в профессиональной деятельности.
ОК 06.	Работать в команде, эффективно общаться с коллегами, руководством, клиентами.
ОК 07.	Организовать собственную деятельность с соблюдением требований охраны труда и экологической безопасности
ОК 08.	Исполнять воинскую обязанность, в том числе с применением полученных профессиональных знаний (для юношей)
<b>1.4.2 Реализация требований в сфере достижения личностных результатов обучения, должны отразить:</b>	
<b>ЛР 1</b>	российскую гражданскую идентичность, патриотизм, уважение к своему народу, чувства ответственности перед Родиной, гордости за свой край, свою Родину, прошлое и настоящее многонационального народа России, уважение государственных символов (герб, флаг, гимн);
<b>ЛР 2</b>	гражданскую позицию как активного и ответственного члена российского общества, осознающего свои конституционные права и обязанности, уважающего закон и правопорядок, обладающего чувством собственного достоинства, осознанно принимающего традиционные национальные и общечеловеческие гуманистические и демократические ценности;
<b>ЛР 3</b>	готовность к служению Отечеству, его защите;
<b>ЛР 4</b>	сформированность мировоззрения, соответствующего современному уровню развития науки и общественной практики, основанного на диалоге культур, а также различных форм общественного сознания, осознание своего места в поликультурном мире;
<b>ЛР 5</b>	сформированность основ саморазвития и самовоспитания в соответствии с общечеловеческими ценностями и идеалами гражданского общества; готовность и способность к самостоятельной, творческой и ответственной деятельности;

<b>ЛР 6</b>	толерантное сознание и поведение в поликультурном мире, готовность и способность вести диалог с другими людьми, достигать в нем взаимопонимания, находить общие цели и сотрудничать для их достижения, способность противостоять идеологии экстремизма, национализма, ксенофобии, дискриминации по социальным, религиозным, расовым, национальным признакам и другим негативным социальным явлениям;
<b>ЛР 7</b>	навыки сотрудничества с одноклассниками, взрослыми в образовательной, общественно полезной, учебной и других видах деятельности;
<b>ЛР 8</b>	нравственное сознание и поведение на основе усвоения общечеловеческих ценностей;
<b>ЛР 9</b>	готовность и способность к образованию, в том числе самообразованию, на протяжении всей жизни; сознательное отношение к непрерывному образованию как условию успешной профессиональной и общественной деятельности;
<b>ЛР 10</b>	эстетическое отношение к миру, включая эстетику быта, научного и технического творчества, спорта, общественных отношений;
<b>ЛР 11</b>	принятие и реализацию ценностей здорового и безопасного образа жизни, потребности в физическом самосовершенствовании, занятиях спортивно-оздоровительной деятельностью, неприятие вредных привычек: курения, употребления алкоголя, наркотиков;
<b>ЛР 12</b>	бережное, ответственное и компетентное отношение к физическому и психологическому здоровью, как собственному, так и других людей, умение оказывать первую помощь;
<b>ЛР 13</b>	осознанный выбор профессии и возможностей реализации собственных жизненных планов; отношение к профессиональной деятельности как возможности участия в решении личных, общественных, государственных, общенациональных проблем;
<b>ЛР 14</b>	сформированность экологического мышления, понимания влияния социально-экономических процессов на состояние природной и социальной среды; приобретение опыта эколого-направленной деятельности;
<b>ЛР 15</b>	ответственное отношение семейным ценностям
<b>1.5. Ожидаемые результаты</b>	
<b>ОБЩИЕ:</b>	- создание условий для функционирования эффективной системы

	<p>воспитания, основанной на сотрудничестве всех субъектов воспитательного процесса;</p> <p>- повышение уровня вовлеченности слушателей в процесс освоения профессиональной деятельности;</p>
<b>ЛИЧНОСТНЫЕ:</b>	<p>- повышение мотивации слушателя к профессиональной деятельности, сформированность у слушателя компетенций и личностных результатов обучения,</p> <p>- способность слушателя самостоятельно реализовать свой потенциал в профессиональной деятельности,</p> <p>- готовность слушателя к продолжению образования, к социальной и профессиональной мобильности в условиях современного общества</p>

## 2. СОДЕРЖАНИЕ РАБОЧЕЙ ПРОГРАММЫ ВОСПИТАНИЯ

### 2.1. Основные направления воспитательной работы

<b>2.1.1. Профессионально-личностное воспитание</b>	
<b>Характеристика</b>	<p>профессионально-личностное воспитание, предусматривающее достижение личностных и исследовательских результатов при освоении ОППП, развитие научного мировоззрения, культуры научного исследования; профессиональное развитие личности обучающегося, развитие профессиональных качеств и предпочтений, профессиональной мобильности, непрерывного профессионального роста, обеспечивающего конкурентоспособность выпускника, их эффективной самореализации в современных социальноэкономических условиях;</p>
<b>Задачи:</b>	<p>1) Формирование у слушателя компетенций и личностных результатов обучения в соответствии с требованиями ФГОС, примерных программ подготовки</p> <p>2) Формирование личности слушателя, способной к принятию ответственных решений, мотивации на освоение образовательной программы и выполнение учебно работы, нацеленной на интеллектуальное развитие и профессиональное становление, жизненное самоопределение, развитие профессионально значимых качеств, в том числе путем формирования общих компетенций и достижения личностных результатов обучения</p>



<p><b>Перечень основных воспитательных мероприятий, реализуемых по направлению:</b></p>	<p><b>на уровне образовательной организации:</b> встречи с работодателями;</p> <p><b>на уровне учебной группы:</b> Групповое собрание в начале курсовой подготовки «О Правилах внутреннего распорядка слушателей». В течение обучения: классный час профессиональной направленности; «Особенности проведения производственного обучения», «Организация итоговой аттестации по профессии»; наблюдение за взаимоотношениями слушателей в учебной группе, создание благоприятного психологического климата;</p> <p><b>на индивидуальном уровне со слушателями:</b> наблюдение мастером п/о за посещением учебных занятий, успешностью обучения и профессиональным становлением каждого слушателя учебной группы; индивидуальные беседы со слушателем мастера п/о, преподавателей по результатам текущего контроля и промежуточной аттестации, оказание помощи (при необходимости) для повышения качества обучения.</p>
---	---

<p><b>Технологии взаимодействия:</b></p>	<p><b>самоуправление:</b> проведение опросов слушателей по выявлению удовлетворенностью качеством обучения и условиями образовательного процесса; участие слушателей в разработке и обсуждении локальных нормативных актов, касающихся процесса обучения;</p> <p><b>работа с родителями (законными представителями) несовершеннолетних слушателей:</b> проведение опросов родителей по выявлению уровня удовлетворенности условиями организации образовательного процесса;</p> <p><b>работа с преподавателями:</b> взаимодействие мастера п/о учебной группы с преподавателями, работающими в учебной группе, по вопросам успешности освоения слушателями образовательной программы; совместное обсуждение вопросов повышения качества обучения на педагогическом совете, совещаниях</p>
--	--

### 2.1.2. Гражданско-правовое и патриотическое воспитание

<p><b>Характеристика:</b></p>	<p>гражданско-правовое и патриотическое воспитание, направленное на формирование гражданственности, правовой культуры, чувства патриотизма, готовности служить Отечеству; развитие социально значимых качеств личности и самостоятельного опыта общественной деятельности.</p>
<p><b>Задачи:</b></p>	<p>1) патриотическое, гражданское и правовое воспитание; 2) формирование у слушателей лидерских и социально-значимых качеств, социальной ответственности и дисциплинированности; 3) развитие самостоятельного опыта общественной деятельности, чувства воинского долга.</p>

<p><b>Перечень основных воспитательных мероприятий, реализуемых по направлению:</b></p>	<p style="text-align: center;"><b>на уровне региона:</b></p> <p>участие во всероссийских акциях, посвященных значимым отечественным и международным событиям;  участие в акции Бессмертный полк;  участие слушателей в волонтерском движении;  участие в избирательных кампаниях разного уровня.</p> <p style="text-align: center;"><b>на уровне образовательной организации:</b></p> <p>участие в трудовых субботниках и десантах;</p> <p style="text-align: center;"><b>на уровне учебной группы:</b></p> <p>выработка совместных правил общения и взаимодействия внутри учебной группы;</p> <p style="text-align: center;"><b>на индивидуальном уровне со слушателями:</b></p> <p>создание благоприятных условий для приобретения слушателями опыта осуществления социально значимых дел;  проведение индивидуальных консультаций слушателей с педагогом-психологом и социальным педагогом (при необходимости) по вопросам социальной адаптации в профессиональном окружении.</p>
---	--

<p><b>Технологии взаимодействия:</b></p>	<p style="text-align: center;"><b>самоуправление:</b></p> <p>проведение опросов слушателей по проведенным мероприятиям;  участие слушателей в разработке и обсуждении локальных нормативных актов, касающихся проведения внеучебной деятельности и проведения массовых мероприятий;</p> <p style="text-align: center;"><b>работа с родителями (законными представителями) несовершеннолетних обучающихся:</b></p> <p>вовлечение родителей в проведение мероприятий;  проведение опросов родителей по результатам проводимых мероприятий;  проведение индивидуальных консультаций родителей с психологом и социальным педагогом по вопросам социальной адаптации обучающегося;</p> <p style="text-align: center;"><b>работа с преподавателями:</b></p> <p>совместное обсуждение вопросов повышения качества воспитательных мероприятий, развитие социально и профессионально значимых качеств личности: трудолюбия, стрессоустойчивости, умения работать в режиме многозадачности, высокой неопределенности и (или) в сжатые сроки;</p>
--	--

**2.1.3. Духовно-нравственное и культурно-эстетическое воспитание**

<b>Характеристика:</b>	духовно-нравственное и культурно-эстетическое воспитание, обеспечивающее развитие нравственных качеств личности, антикоррупционного мировоззрения, культуры поведения, бережного отношения к культурному наследию; эстетическое воспитание, развитие творческого потенциала личности и опыта самостоятельной творческой деятельности; развитие толерантности, взаимного уважения и уважения к старшим
<b>Задачи:</b>	Воспитание духовно-нравственной, толерантной личности слушателей, обладающей антикоррупционным мировоззрением, нравственными качествами, способной к творчеству, открытой к восприятию других культур независимо от их национальной, социальной, религиозной принадлежности, взглядов, мировоззрения, стилей мышления и поведения.
<b>Перечень основных воспитательных мероприятий, реализуемых по направлению:</b>	<p><b>на уровне региона:</b> участие в международных и всероссийских событиях культурологической направленности;</p> <p><b>на индивидуальном уровне со слушателями:</b> наблюдение мастера п/о за индивидуальными предпочтениями слушателей, взглядами, приоритетами и т.п.; индивидуальные беседы мастера п/о со слушателями по формированию эмоциональной грамотности, предупреждению асоциальных проявлений; проведение индивидуальных консультаций слушателей с психологом и социальным педагогом (при необходимости) по вопросам толерантности, нравственного выбора и социального поведения.</p>
<b>Технологии взаимодействия:</b>	<p><b>работа с родителями (законными представителями) несовершеннолетних обучающихся:</b> проведение индивидуальных консультаций родителей с психологом и социальным педагогом по вопросам по вопросам толерантности, нравственного выбора, предупреждения асоциальных проявлений;</p> <p><b>работа с преподавателями:</b> совместное обсуждение вопросов качества и результативности инициатив слушателей, развитие социально и профессионально значимых качеств личности: развитие творчества, инициативности, эмоциональной грамотности слушателей;</p>
<b>2.1.4. Воспитание здорового образа жизни и экологической культуры</b>	

<b>Характеристика:</b>	воспитание здорового образа жизни и экологической культуры, направленное на развитие физической культуры личности, воспитание здорового и безопасного образа жизни, формирование экологической культуры личности.
<b>Задачи:</b>	Формирование у обучающегося экологической культуры и культуры здоровья, безопасного поведения, стремления к здоровому образу жизни и занятиям спортом, воспитание психически здоровой, физически развитой и социально-адаптированной личности.
<b>Перечень основных воспитательных мероприятий, реализуемых по направлению:</b>	<p><b>на уровне региона:</b> сдача норм ГТО; участие в экологических акциях и субботниках;</p> <p><b>на уровне образовательной организации:</b> экологические субботники; пропаганда здорового образа жизни;</p> <p><b>на уровне учебной группы:</b> беседы о правилах безопасности на дорогах, о раздельном сборе мусора, безопасности в быту, о вредных привычках, здоровом питании и др.;</p> <p><b>на индивидуальном уровне со слушателями:</b> индивидуальные беседы мастера п/о со слушателями по формированию здорового образа жизни и экологической культуры личности.</p>
<b>Технологии взаимодействия:</b>	<p><b>самоуправление:</b> информация о здоровом образе жизни;</p> <p><b>работа с родителями (законными представителями) несовершеннолетних обучающихся:</b> проведение опросов родителей по результатам проводимых мероприятий;</p> <p><b>работа с преподавателями:</b> совместное обсуждение вопросов профессионально значимых качеств личности: физической выносливости, экологического мышления и др.;</p>

## 2.2. Виды деятельности, формы и методы воспитательной работы, технологии взаимодействия

### 2.2.1. Виды воспитательной деятельности

Виды деятельности – это виды индивидуальной или совместной со слушателями деятельности педагогических работников, используемые ими в процессе воспитания: познавательная, общественная, ценностно-ориентационная, художественно-эстетическая и досуговая деятельность, спортивно-оздоровительная деятельность.

Реализация поставленных задач рабочей программы воспитания

осуществляется через виды воспитательной деятельности:

а) познавательная деятельность направлена на развитие познавательных интересов, накопление знаний, осуществляется в ходе учебных занятий через взаимодействие слушателей с преподавателем, с другими слушателями, а также при самостоятельном выполнении учебных задач, основные формы организации познавательной деятельности: учебные занятия;

б) общественная деятельность направлена на формирование социального опыта слушателей, предполагает участие слушателей в органах студенческого самоуправления, различных молодежных объединениях в образовательной организации и вне её,

основные формы организации деятельности: самоуправление, волонтерское движение и др.; соответствует гражданско-правовому и патриотическому направлению воспитательной работы;

в) ценностно-ориентированная, художественно-эстетическая и досуговая деятельность направлена на формирование отношений к миру, убеждений, взглядов, усвоение нравственных и других норм жизни людей, а также на развитие художественного вкуса, интересов, культуры личности, содержательный организованный отдых; основные формы организации деятельности: занятия в клубах по интересам, беседы, дискуссии по социально-нравственной проблематике др.; соответствует духовно-нравственному и культурно-эстетическому направлению воспитательной работы;

г) спортивно-оздоровительная деятельность направлена на сохранение и укрепление здоровья слушателей основные формы организации деятельности:

мероприятия, направленные на формирование здорового образа жизни у слушателей; соответствует направлению работы по воспитанию здорового образа жизни и экологической культуры;

Все виды воспитательной деятельности реализуются как в учебной, так и во внеучебной деятельности обучающихся.

#### **В УЧЕБНОЙ ДЕЯТЕЛЬНОСТИ:**

Содержание учебного материала обеспечивает интеллектуальное развитие слушателя, его профессиональное становление. Слушатель овладевает системой научных понятий, закономерностей, профессиональной терминологией, основами профессиональной деятельности, в ходе которой формируется отношение слушателя к будущей профессии, мотивация к труду.

При взаимодействии преподавателя и слушателя в ходе учебного занятия основой является увлеченность педагогического работника преподаваемой дисциплиной, курсом, модулем, а также уважительное, доброжелательное отношение к слушателю. Помощь педагога в формировании опыта преодоления трудностей в освоении нового способствует мотивации слушателя к обучению и к профессиональной деятельности.

Создание в ходе учебных занятий опыта успешного взаимодействия слушателей друг с другом, умение выстраивать отношения в мини группе, в обычной учебной группе – важное социальное умение, помогающее не только в профессиональном, но и в социальном становлении личности.

Самостоятельная работа обучающихся обеспечивает опыт самостоятельного приобретения новых знаний, учит планированию и достижению цели.

#### **ВО ВНЕУЧЕБНОЙ ДЕЯТЕЛЬНОСТИ**

В процессе внеучебной деятельности реализуются все направления воспитательного воздействия. Основные качества и свойства личности развиваются у слушателей через воспитание трудом, воспитание творчеством, через опыт

социального взаимодействия, опыт личностных достижений и самоутверждения.

Воспитание во внеучебной деятельности осуществляется через систему воспитательных мероприятий, через создание комфортной обучающей и воспитывающей среды, позитивного профессионального и социального окружения.

### **2.2.2. Формы организации воспитательной работы**

Основные формы организации воспитательной работы выделяются по количеству участников данного процесса:

- а) массовые формы работы: на уровне региона, на уровне образовательной организации;
- б) мелкогрупповые и групповые формы работы: на уровне учебной группы и в мини-группах;
- в) индивидуальные формы работы: с одним слушателем.

Все формы организации воспитательной работы в своем сочетании гарантируют:

с одной стороны – оптимальный учет особенностей слушателя и организацию деятельности в отношении каждого по свойственным ему способностям, а с другой – приобретение опыта адаптации слушателя к социальным условиям совместной работы с людьми разных идеологий, национальностей, профессий, образа жизни, характера, нрава и т.д.

Воспитание в большей степени строится на взаимодействии слушателя с его окружением, поэтому сочетание разных форм индивидуальной, групповой и массовой работы в воспитательных мероприятиях считается очень важной и значимой.

### **2.2.3. Методы воспитательной работы**

В воспитательной работе используются методы прямого и косвенного педагогического влияния на слушателей.

Методы прямого педагогического влияния применяются в конкретных или искусственно создаваемых ситуациях, когда педагогический работник сразу может скорректировать поведение слушателя, или его отношение к происходящему. Например, повторение по образцу, приучение, требование, конструктивная критика, соревнование, поощрение и др. Наиболее стимулирующим мотивацию слушателей методом педагогического влияния является поощрение – это одобрение, похвала, благодарность, предоставление почетных или особых прав, награждение. Использование метода соревнования способствует формированию качеств конкурентоспособной личности, накоплению опыта социально и профессионально-полезного поведения.

Методы косвенного педагогического влияния предполагают создание такой ситуации в организации деятельности (учебной и внеучебной), при которой у слушателя формируется соответствующая установка на самосовершенствование, на выработку определенной позиции в системе его отношений с обществом, преподавателями, другими слушателями. Например, методы убеждения, стимулирования, внушения, выражения доверия, осуждения.

При проведении воспитательных мероприятий используется сочетание методов прямого и косвенного педагогического влияния.

#### 2.2.4. Технологии взаимодействия субъектов воспитательного процесса

Субъектами воспитательного процесса выступают:

- педагогические и руководящие работники образовательной организации;
- слушатели;
- родители (законные представители) несовершеннолетних слушателей.

Применяемые технологии взаимодействия основываются на системном подходе к воспитанию, предусматривают создание доброжелательных отношений между всеми субъектами воспитательного процесса и являются основой для положительных личных и деловых отношений.

В ходе реализации рабочей программы осуществляется взаимодействие между всеми субъектами воспитательного процесса:

руководящими работниками образовательной организации, педагогическими работниками, руководящими работниками образовательной организации и слушателями, руководящими работниками образовательной организации и родителями (законными представителями) несовершеннолетних слушателей, педагогическими работниками и слушателями, педагогическими работниками и родителями (законными представителями) несовершеннолетних слушателей, слушателями и родителями (законными представителями) несовершеннолетних слушателей.

Также субъектами воспитательного процесса могут быть представители профессионального сообщества (партнеры, работодатели) при их активном участии в воспитательной работе образовательной организации.

Для реализации задач воспитания используются разные технологии взаимодействия, например: сохранение и преумножение традиций; коллективные дела и «соревновательность»; взаимодействие между младшими и старшими и др.

В ходе применения технологий взаимодействия и сотрудничества между субъектами осуществляется взаимопонимание, взаимоотношение, взаимные действия, взаимовлияние.

Ведущим в воспитательной работе является эмоциональный компонент взаимодействия, при котором значительные эмоционально-энергетические затраты на взаимодействие субъектов должны всегда оставаться позитивными.

### 3. УСЛОВИЯ И ОСОБЕННОСТИ РЕАЛИЗАЦИИ РАБОЧЕЙ ПРОГРАММЫ

#### 3.1. Ресурсное обеспечение рабочей программы

Ресурсное обеспечение рабочей программы предполагает создание материально-технических и кадровых условий.

##### Материально-технические условия

Аудитория	Назначение	Оснащение
-----------	------------	-----------

Актовый зал	Зал для проведения мероприятий, тематических встреч	Проектор, музыкальная аппаратура
Спортивный зал Тренажерный зал	Проведение спортивных секций, соревнований, самостоятельные занятия спортом	Спортивный инвентарь: - маты гимнастические, - спортивные тренажеры - спортивный инвентарь
Мастерские, лаборатории, полигон: трактородром	проведение лекционных и практических занятий	- оборудование учебных кабинетов, комплекты плакатов, инструкции, макеты, ноутб ктор

### **Кадровое обеспечение**

Для реализации рабочей программы воспитания в училище функционирует социально-воспитательный отдел, в который входят: зам. директора, соц. педагог, психолог, руководитель физвоспитания, воспитатель общежития. Также привлекаются преподаватели и сотрудники образовательной организации.

### **3.2. Особенности реализации рабочей программы**

Реализация рабочей программы воспитания предполагает комплексное взаимодействие педагогических, руководящих и иных работников образовательной организации, слушателей и родителей (законных представителей) несовершеннолетних слушателей.

Некоторые воспитательные мероприятия могут проводиться с применением дистанционных образовательных технологий, при этом обеспечивается свободный доступ каждого слушателя к электронной информационно-образовательной среде образовательной организации и к электронным ресурсам. Для реализации рабочей программы воспитания инвалидами и лицами с ограниченными возможностями здоровья создаются специальные условия с учетом особенностей их психофизического развития, индивидуальных возможностей и состояния здоровья.

## **4. ОЦЕНКА РЕЗУЛЬТАТОВ РЕАЛИЗАЦИИ РАБОЧЕЙ ПРОГРАММЫ**

Оценка результатов реализации рабочей программы осуществляется в двух направлениях:

- наличие условий для воспитания слушателей: формирование воспитательного пространства и развитие образовательной (воспитательной) среды определяется на основании тестирования об удовлетворенности слушателей



образовательным процессом;

-формирование личностных результатов обучения и общих компетенций в рамках основных направлений воспитательной работы.(Приложение 1)

Приложение 1 к рабочей программе воспитания

**Соответствие формированию личностных результатов обучения и общих компетенций в рамках основных направлений воспитательной работы.**

Наименование направления воспитания	Ценности направления	Соответствие основной(ым) формируемой общей компетенции	Соответствие формирования личностных результатов обучения
<b>Профессионально-личностное воспитание</b>	Формирование личности слушателя, способной к принятию ответственных решений, мотивации на освоение образовательной программы и выполнение учебно-исследовательской работы, нацеленной на интеллектуальное развитие и профессиональное становление, жизненное самоопределение, развитие профессионально значимых качеств, в том числе путем формирования общих компетенций и достижения личностных результатов обучения.	ОК 01. ОК 02. ОК 03. ОК 04. ОК 05. ОК 06. ОК 07. ОК 08.	ЛР 2. ЛР 4. ЛР 5. ЛР 6. ЛР 7. ЛР 9. ЛР13.
<b>Гражданско-правовое и патриотическое воспитание</b>	Патриотическое, гражданское и правовое воспитание, формирование у слушателя лидерских и социально-значимых качеств, социальной ответственности и дисциплинированности, развитие самостоятельного опыта общественной деятельности, чувства воинского долга	ОК 07. ОК 08.	ЛР 1. ЛР 2. ЛР 3. ЛР 5. ЛР 6.

<p><b>Духовно-нравственное и культурно-эстетическое воспитание</b></p>	<p>Воспитание духовно-нравственной, толерантной личности слушателя, обладающей антикоррупционным мировоззрением, нравственными качествами, способной к творчеству, открытой к восприятию других культур независимо от их национальной, социальной, религиозной принадлежности, взглядов, мировоззрения, стилей мышления и поведения</p>	<p>ОК 02. ОК 04. ОК 05. ОК 06. ОК 08.</p>	<p>ЛР 1. ЛР 2. ЛР 5. ЛР 6. ЛР 8. ЛР 10. ЛР15.</p>
<p><b>Воспитание здорового образа жизни и экологической культуры</b></p>	<p>Формирование у слушателя экологической культуры и культуры здоровья, безопасного поведения, стремления к здоровому образу жизни и занятиям спортом, воспитание психически здоровой, физически развитой и социально-адаптированной личности</p>	<p>ОК08.</p>	<p>ЛР 10. ЛР 11. ЛР 12. ЛР 14.</p>